

Podstawowe informacje



Dane techniczne projektu

Całkowita powierzchnia	758 m²
Powierzchnia użytkowa	757.94 m²
Powierzchnia zabudowy	849 m²
Kubatura	3 705 m³
Wymiary budynku	70.80 x 12 m
Kąt nachylenia	18°
Wysokość budynku	7.69 m

Opis projektu

Budynek murowany składający się z dwóch części o konstrukcji jednonawowej, parterowy, niepodpiwniczony. Obiekt przeznaczony do tuczu trzody chlewnej w średnich gospodarstwach rolnych. Budynek tuczarni dla 480 sztuk, z sektorami odchovu warchlaków (tuczu wstępnego) i tuczu końcowego (50,40 DJP). Projekt zakłada zlokalizowanie pomieszczeń obsługi technicznej i technologicznej poza budynkiem tuczarni.

System utrzymania: na głębokiej ściółce (w izolatce na rusztach).

Ścielenie stanowisk: dostarczenie słomy gankiem paszowym lub z zewnątrz, otworami wrotowymi; słom...

Przekrój

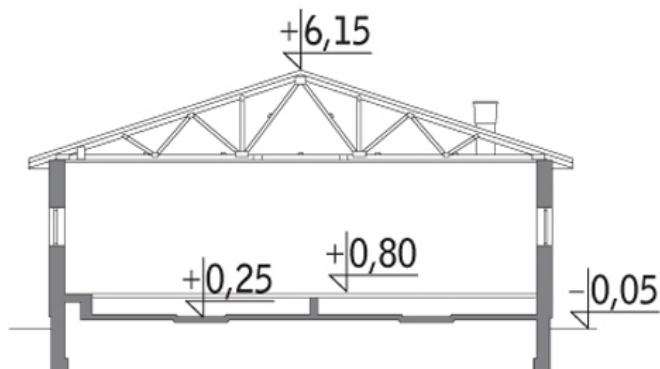

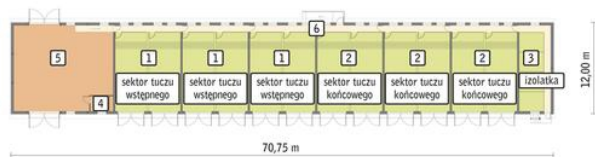
Rzuty

Parter 758 m²

Sektor tuczu wstepnego	258.30 m ²
Sektor tuczu koncowego	258.30 m ²
Izolotka	47.00 m ²
Magazyn	6.00 m ²
Magazyn i mieszalnia pasz	141.20 m ²
Komunikacja/ ganek paszowy	47.20 m ²