

## Podstawowe informacje



## Dane techniczne projektu

<b>Powierzchnia użytkowa</b>	<b>148 m<sup>2</sup></b>
<b>Powierzchnia zabudowy</b>	<b>211.37 m<sup>2</sup></b>
<b>Powierzchnia dachu</b>	<b>231.02 m<sup>2</sup></b>
<b>Kubatura</b>	<b>795.53 m<sup>3</sup></b>
<b>Kąt nachylenia</b>	<b>35°</b>
<b>Wysokość budynku</b>	<b>8.30 m</b>
<b>Wymiary działki</b>	<b>24.90 x 21.90 m</b>



## Opis projektu

Budynek parterowy z użytkowym poddaszem przeznaczony dla 5-osobowej rodziny, z garażem dwustanowiskowym, zaprojektowany został ze szczególną dbałością o komfort użytkowników w zakresie zarówno funkcji jak i tematu ekonomicznego budowania. Właściwe rozmieszczenie przeszkleń w budynku oraz ich usytuowanie względem stron świata, a także jego prosta konstrukcja i przede wszystkim wykorzystanie energii ze źródeł odnawialnych gwarantuje inwestorom realne oszczędności podczas eksploatacji domu.

Tradycyjna forma w połączeniu z nowoczesnym detalem architektoniczny...

## Elewacje



## Sytuacje

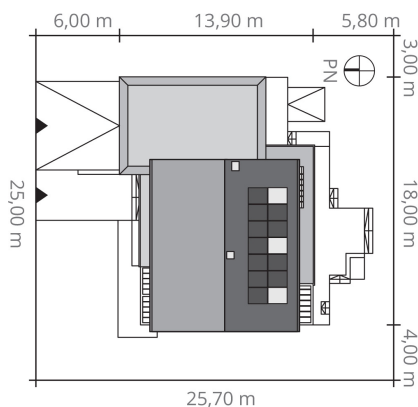

**Rzuty**