

Podstawowe informacje



Dane techniczne projektu

Całkowita powierzchnia	152.70 m²
Powierzchnia użytkowa	152.70 m²
Powierzchnia zabudowy	135.40 m²
Powierzchnia dachu	244.20 m²
Kubatura	499.30 m³
Kąt nachylenia	42°
Wysokość budynku	8.80 m
Wymiary działki	22.33 x 19.96 m



Opis projektu

Dom z poddaszem użytkowym, niepodpiwniczony, przeznaczony dla 4-5-osobowej rodziny. Na parterze znajduje się kuchnia, jadalnia, spiżarnia, obszerny salon połączony z gabinetem (pokojem kominkowym), wc, pomieszczenie gospodarcze oraz garaż jedno stanowiskowy. Na poddaszu znajdują się dwie sypialnie, garderoby, ogólnodostępna łazienka oraz sypialnia rodziców z własną garderobą. W ramach adaptacji można wydzielić gabinet. Projekt dostępny w wersji z garażem dwustanowiskowym - Kalisto II. Projekt można zbliżnić.

Elewacje



Przekrój

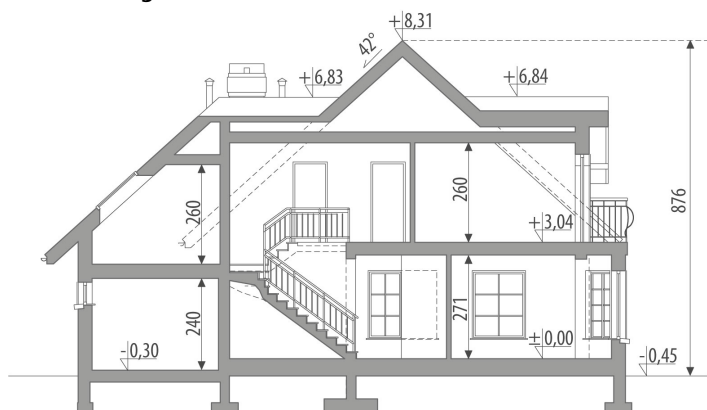

Sytuacje

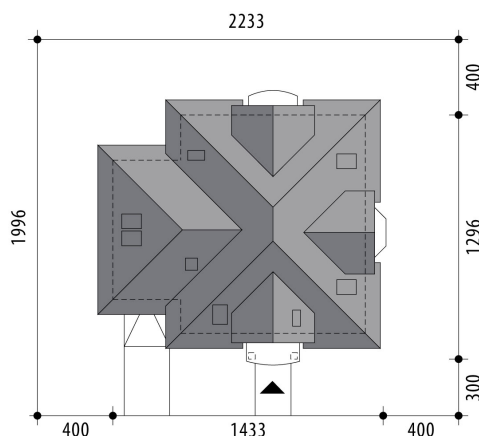

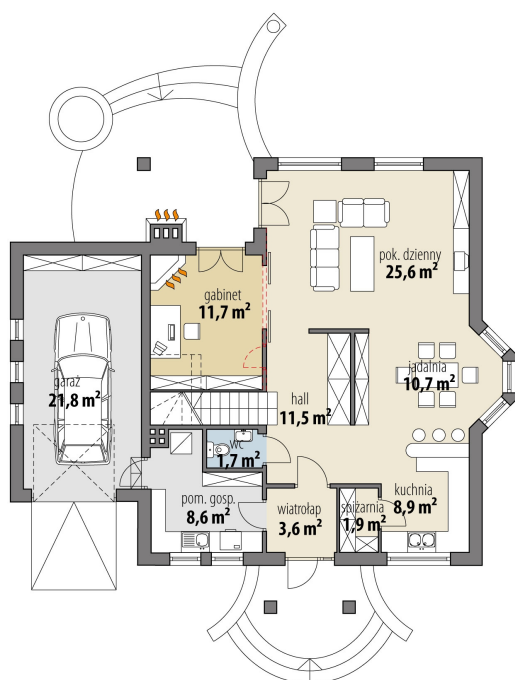
Rzuty

Parter 84.20 m²

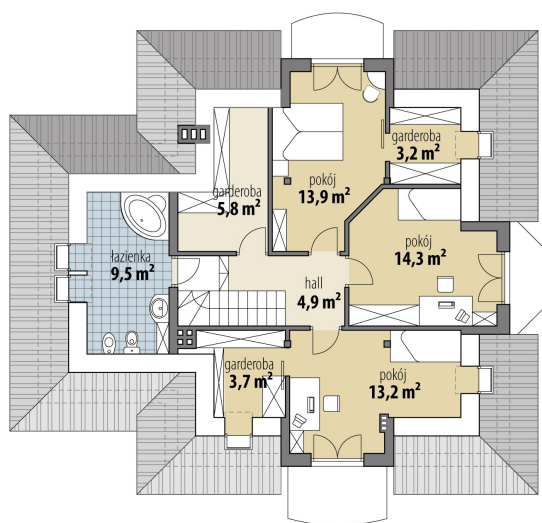
wiatrołap	3.60 m ²
garaż	21.80 m ²
hall	11.50 m ²
kuchnia	8.90 m ²
spizarnia	1.90 m ²
jadalnia	10.70 m ²
pok. dzienny	25.60 m ²
pokój	11.70 m ²
wc	1.70 m ²
pom. gosp.	8.60 m ²

Poddasze 68.50 m²

hall	4.90 m ²
garderoba	5.80 m ²
pokój	13.90 m ²
garderoba	3.20 m ²
pokój	14.30 m ²
pokój	13.20 m ²
garderoba	3.70 m ²
łazienka	9.50 m ²