

Podstawowe informacje



Dane techniczne projektu

Całkowita powierzchnia	129.10 m²
Powierzchnia użytkowa	129.10 m²
Powierzchnia zabudowy	137.70 m²
Powierzchnia dachu	248 m²
Kubatura	488.80 m³
Kąt nachylenia	40°
Wysokość budynku	8.60 m
Wymiary działki	23.62 x 18.17 m



Opis projektu

Dom z użytkowym poddaszem, dla 4-6-osobowej rodziny. Na parterze znajduje się pokój dzienny z jadalnią, kuchnia ze spiżarnią, łazienka, pokój gościnny/gabinet, pomieszczenie gospodarcze i garaż jedno stanowiskowy. Na poddaszu są trzy sypialnie, łazienka oraz strych, który można zaadaptować na dodatkowy pokój. Projekt dostępny w wersji z garażem dwustanowiskowym - Iliada II oraz bez garażu - Iliada III. Projekt może być wykorzystany do zabudowy bliźniaczej.

Elewacje



Przekrój

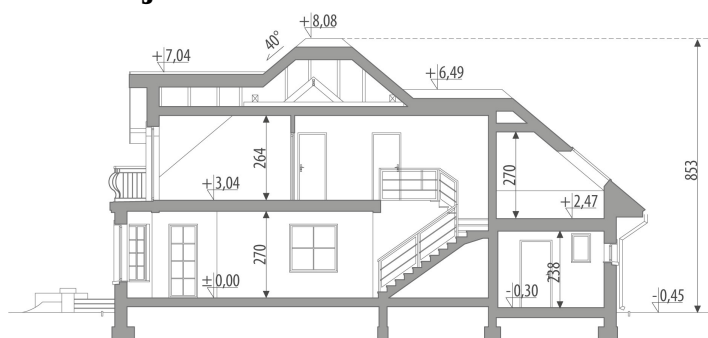

Sytuacje

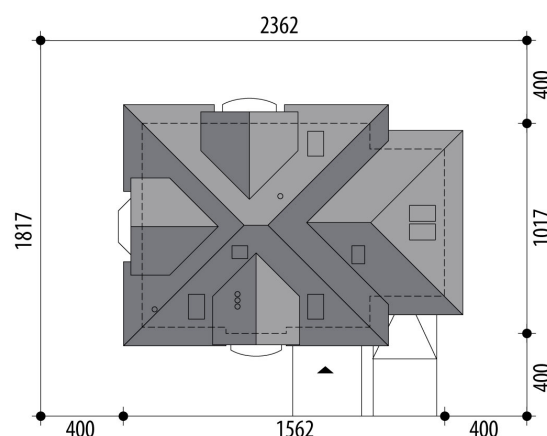

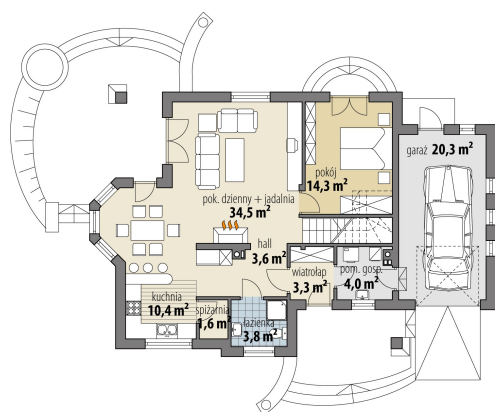
Rzuty

Parter 75.50 m²

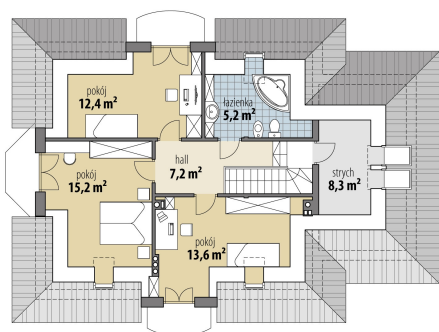
wiatrołap	3.30 m ²
hall	3.60 m ²
łazienka	3.80 m ²
spizarnia	1.60 m ²
kuchnia	10.40 m ²
pok. dzienny + jadalnia	34.50 m ²
pokój	14.30 m ²
pom. gosp.	4.00 m ²
garaż	20.30 m ²

Poddasze 53.60 m²

hall	7.20 m ²
pokój	13.60 m ²
pokój	15.20 m ²
pokój	12.40 m ²
łazienka	5.20 m ²
strych	8.30 m ²