

Podstawowe informacje



Dane techniczne projektu

Całkowita powierzchnia	128.50 m²
Powierzchnia użytkowa	128.50 m²
Powierzchnia zabudowy	126.20 m²
Powierzchnia dachu	227 m²
Kubatura	465.50 m³
Kąt nachylenia	40°
Wysokość budynku	8.30 m
Wymiary działki	20.67 x 18.42 m



Opis projektu

Dom z użytkowym poddaszem, przeznaczony dla 4-6-osobowej rodziny. Na parterze znajduje się pokój dzienny z bezpośrednim wyjściem do ogrodu, przestrzennie połączony z jadalnią i kuchnią, łazienka, gabinet, pomieszczenie gospodarcze oraz garaż z osobnym wejściem. Na poddaszu znajdują się trzy pokoje, łazienka z pralnią oraz garderoba. Centralnie usytuowany kominek pozwala na wykonanie ogrzewania kominkowego. Projekt dostępny w wersji bez garażu - Gwiazdka III oraz z garażem dwustanowiskowym - Gwiazdka II. Projekt może być wykorzystany do zabudowy bliźniaczej.

Elewacje



Przekrój

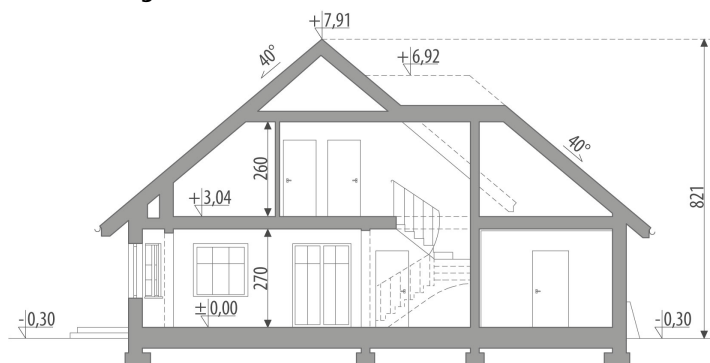

Sytuacje

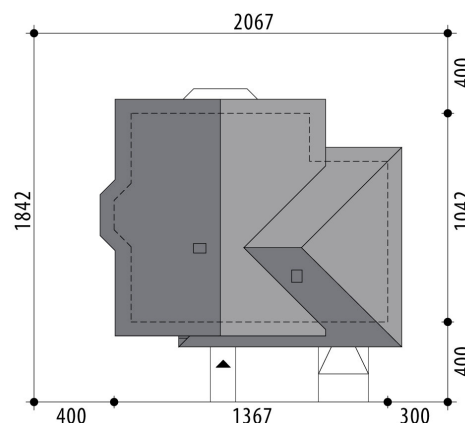

Rzuty

Parter 70.50 m²

wiatrołap	3.80 m ²
hall	5.70 m ²
kuchnia	8.90 m ²
pok.dzienny + jadalnia	34.40 m ²
pokój	10.80 m ²
łazienka	2.60 m ²
pom. gosp.	4.30 m ²
garaż	26.30 m ²

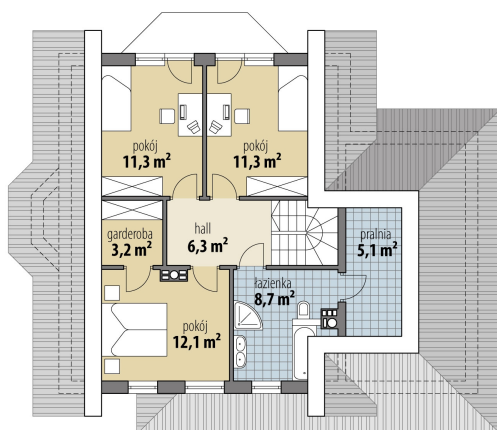
Poddasze 58 m²

hall	6.30 m ²
pokój	12.10 m ²
garderoba	3.20 m ²
pokój	11.30 m ²
pokój	11.30 m ²
łazienka	8.70 m ²
pralnia	5.10 m ²