

## Podstawowe informacje



## Dane techniczne projektu

<b>Całkowita powierzchnia</b>	<b>172.03 m<sup>2</sup></b>
<b>Powierzchnia użytkowa</b>	<b>157.10 m<sup>2</sup></b>
<b>Powierzchnia zabudowy</b>	<b>160.11 m<sup>2</sup></b>
<b>Powierzchnia dachu</b>	<b>293 m<sup>2</sup></b>
<b>Kubatura</b>	<b>598.54 m<sup>3</sup></b>
<b>Wymiary budynku</b>	<b>16.80 x 11.90 m</b>
<b>Kąt nachylenia</b>	<b>43°</b>
<b>Wysokość budynku</b>	<b>8.95 m</b>
<b>Wymiary działki</b>	<b>24.80 x 21.10 m</b>



## Opis projektu

Dom parterowy z poddaszem użytkowym, niepodpiwniczony, z garażem jednostanowiskowym przeznaczony dla 4-5 osobowej rodziny. Strefa dzienna zaprojektowana została na parterze, nocna natomiast na poddaszu. Na strefę dzienną składa się kuchnia ze spiżarnią, salon z jadalnią oraz gabinet, który może zostać wykorzystany jako pokój dla gości. Na parterze znalazły się jeszcze łazienka i pomieszczenie gospodarcze. Poddasze mieści sypialnię z garderobą, dwa pokoje, łazienkę oraz strych, który w razie potrzeby można zaadaptować na dodatkowy pokój. Istnieje wersja projektu z...

## Elewacje



## Sytuacje

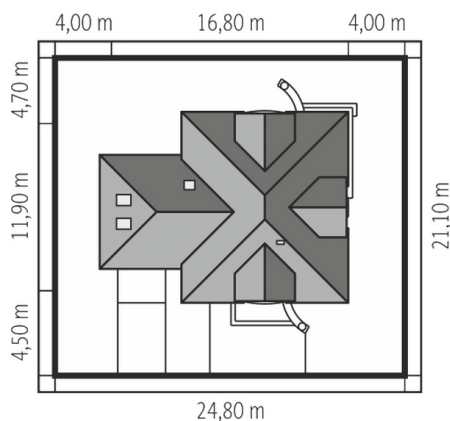

**Rzuty****Parter 98.73 m<sup>2</sup>**

<b>Wiatrołap</b>	5.32 m <sup>2</sup>
<b>Garaż</b>	22.02 m <sup>2</sup>
<b>Hol</b>	17.24 m <sup>2</sup>
<b>Kuchnia</b>	12.18 m <sup>2</sup>
<b>Spizarnia</b>	1.05 m <sup>2</sup>
<b>Jadalnia</b>	10.79 m <sup>2</sup>
<b>Pokój dzienny</b>	30.95 m <sup>2</sup>
<b>Gabinet</b>	10.79 m <sup>2</sup>
<b>Toaleta</b>	2.79 m <sup>2</sup>
<b>Kotłownia</b>	7.62 m <sup>2</sup>

**Poddasze 73.30 m<sup>2</sup>**

<b>Korytarz</b>	4.19 m <sup>2</sup>
<b>Sypialnia</b>	17.88 m <sup>2</sup>
<b>Garderoba</b>	6.39 m <sup>2</sup>
<b>Sypialnia</b>	12.47 m <sup>2</sup>
<b>Sypialnia</b>	10.71 m <sup>2</sup>
<b>Łazienka</b>	9.53 m <sup>2</sup>
<b>Strych</b>	12.13 m <sup>2</sup>