

## Podstawowe informacje



## Dane techniczne projektu

Całkowita powierzchnia	232.20 m <sup>2</sup>
Powierzchnia użytkowa	77.50 m <sup>2</sup>
Powierzchnia zabudowy	59.50 m <sup>2</sup>
Powierzchnia dachu	104 m <sup>2</sup>
Kubatura	510 m <sup>3</sup>
Wymiary budynku	7.70 x 8.60 m
Kąt nachylenia	40°
Wysokość budynku	7.90 m
Wymiary działki	16.60 x 16.70 m

## Opis projektu

**Dom parterowy, z użytkowym poddaszem, całkowicie podpiwniczony, z garażem w piwnicy** Mały dom dla 4-osobowej rodziny. Wejście do budynku przez sień, z której dostępne jest w.c. Z sieni można wejść do jednoprzestrzennego mieszczącego hol, kuchnię, jadalnię i pokój dzienny, wnętrza. Stąd wejście klatką schodową do piwnicy i na poddasze, gdzie zlokalizowano 3 pokoje sypialne i łazienkę. Bryła w formie prostopadłościanu z ryzalitem klatki schodowej przykryta dachem dwuspadowym o kącie nachylenia połaci 40°. Spocznik klatki schodowej zakończony łukiem ściany z pustaków szklanych. Podest...

## Elewacje



## Sytuacje

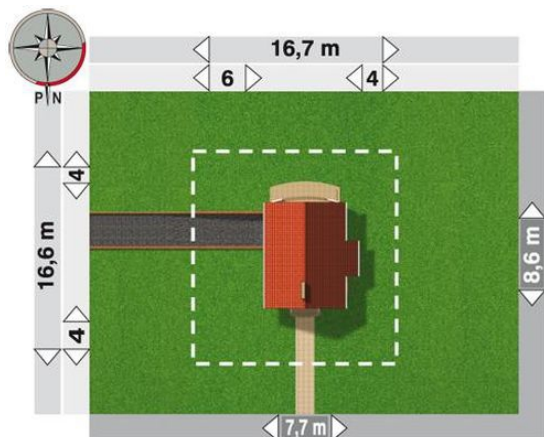

**Rzuty****Piwnica 27.30 m<sup>2</sup>**

spizarka	17.00 m <sup>2</sup>
klatka schodowa	7.40 m <sup>2</sup>
schowek	6.50 m <sup>2</sup>
garaż	4.80 m <sup>2</sup>
kotłownia	3.60 m <sup>2</sup>
pomieszczenie gospodarcze	2.50 m <sup>2</sup>
korytarz	2.50 m <sup>2</sup>

**Parter 41.70 m<sup>2</sup>**

pokój dzienny	17.00 m <sup>2</sup>
kuchnia	6.10 m <sup>2</sup>
jadalnia	5.80 m <sup>2</sup>
hol	4.90 m <sup>2</sup>
sień	3.90 m <sup>2</sup>
klatka schodowa	2.50 m <sup>2</sup>
wc	1.50 m <sup>2</sup>

**Rzuty****Poddasze 40.80 m<sup>2</sup>**

<b>pokój</b>	10.60 m <sup>2</sup>
<b>pokój</b>	8.90 m <sup>2</sup>
<b>pokój</b>	8.70 m <sup>2</sup>
<b>łazienka</b>	7.00 m <sup>2</sup>
<b>przedpokój</b>	3.10 m <sup>2</sup>
<b>klatka schodowa</b>	2.50 m <sup>2</sup>