

Podstawowe informacje



Dane techniczne projektu

Całkowita powierzchnia	238 m ²
Powierzchnia użytkowa	104.20 m ²
Powierzchnia zabudowy	111 m ²
Powierzchnia dachu	172 m ²
Kubatura	593.10 m ³
Wymiary budynku	13.70 x 8.90 m
Kąt nachylenia	40°
Wysokość budynku	7.80 m
Wymiary działki	21.70 x 18.90 m



Opis projektu

Dom parterowy, z użytkowym poddaszem, niepodpiwniczony, z garażem Wejście z podcienia przez sień do holu, z którego dostępne są: łazienka, kuchnia, pokój, pokój dzienny i schowek. Klatka schodowa prowadzi na użytkowe poddasze, gdzie znajdują się 3 pokoje sypialne i łazienka. Bryła domu na rzucie prostokąta z dobudowanym garażem. Strop nad garażem wykorzystano na taras. Strefę wejściową stanowi podcień z daszkiem wielospadowym wcinającym się w dach zasadniczy. Budynek przykrywa dach dwuspadowy, naczółkowy o kącie nachylenia połaci 40°. Malowniczego charakteru dodaje rodzaj apsydy pok...

Elewacje



Sytuacje

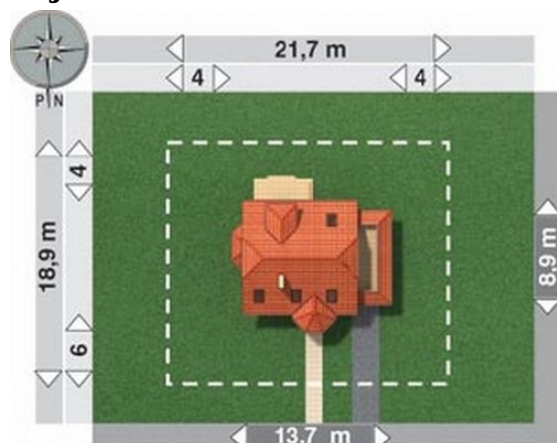

Rzuty**Parter 67.40 m²**

pokój dzienny	26.20 m ²
garaż	20.40 m ²
pokój	12.90 m ²
hol	8.50 m ²
kuchnia	7.80 m ²
łazienka	3.90 m ²
schowek	3.60 m ²
klatka schodowa	2.50 m ²
sień	2.00 m ²

Poddasze 45.20 m²

pokój	12.90 m ²
pokój	11.50 m ²
pokój	7.30 m ²
przedpokój	7.20 m ²
łazienka	3.90 m ²
klatka schodowa	2.40 m ²