

Podstawowe informacje



Dane techniczne projektu

Całkowita powierzchnia	147.30 m²
Powierzchnia użytkowa	140.10 m²
Powierzchnia zabudowy	211.50 m²
Powierzchnia dachu	278.30 m²
Kubatura	557.10 m³
Wymiary budynku	16.50 x 13.40 m
Kąt nachylenia	20°
Wysokość budynku	6.20 m
Wymiary działki	24.50 x 21.40 m



Opis projektu

Wygodny dom parterowy dla 4-5-cio osobowej rodziny. Dom zaprojektowany z przestronnym pokojem dziennym połączonym z wygodną kuchnią i miejscem na jadalnię. Funkcjonalny podział na strefy dzienną i nocną daje poczucie komfortu dla całej rodziny. Płaski dach nadaje architekturze domu bardzo elegancki wygląd. W projekcie przewidziano poddasze na cele magazynowe. Sprawdź inne projekty domów - Zapraszamy !

Elewacje



Przekrój

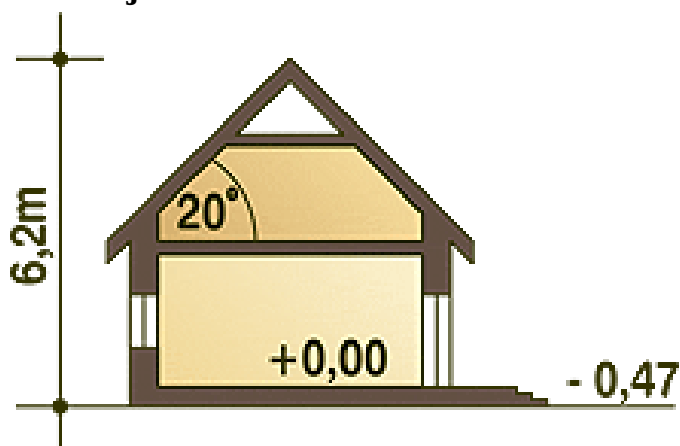

Sytuacje

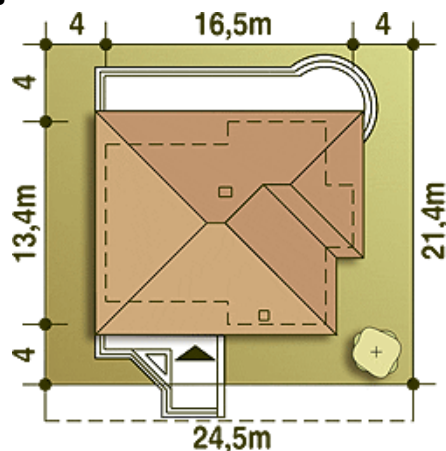

Rzuty

Parter 147.30 m²

Wiatrołap	3.80 m ²
Sypialnia	10.80 m ²
Sypialnia	13.20 m ²
Sypialnia	9.70 m ²
Sypialnia	11.10 m ²
Hol	10.10 m ²
Pralnia + C.O.*	7.10 m ²
Kuchnia+Jadalnia	17.30 m ²
Ogród zimowy	5.60 m ²
Salon	42.70 m ²
Łazienka	3.30 m ²
Korytarz	6.00 m ²
Łazienka	6.60 m ²