

Podstawowe informacje



Dane techniczne projektu

Całkowita powierzchnia	168.27 m²
Powierzchnia użytkowa	165.70 m²
Powierzchnia zabudowy	149.88 m²
Kubatura	585.80 m³
Wymiary budynku	12.80 x 13.30 m
Kąt nachylenia	45°
Wysokość budynku	8.47 m
Wymiary działki	22.20 x 23.50 m



Opis projektu

Dom z użytkowym poddaszem niepodpiwniczony z wbudowanym garażem przeznaczony dla 4-5 osobowej rodziny. Strefę dzienną na parterze tworzy duża kuchnia z jadalnią połączona z salonem kominkowym otwartym na ogród. Pomieszczenie gospodarcze przy wiatrołapie stanowi przejście z garażu ale może być wykorzystane jako spiżarnia. Za garażem znajduje się kotłownia z wyjściem na ogród. Strefę nocną na poddaszu tworzą trzy obszerne sypialnie z garderobami łazienka i komunikacja. Istnieje możliwość wydzielenia na poddaszu dodatkowej sypialni lub pracowni.

Elewacje



Sytuacje

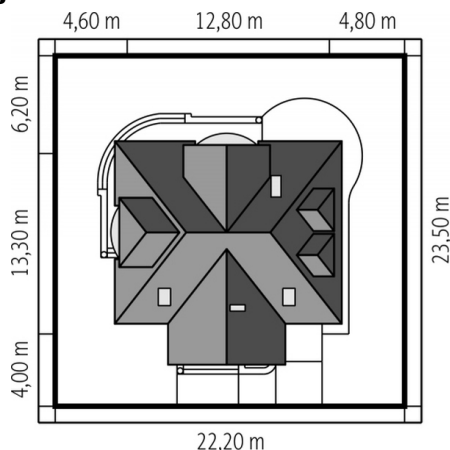

Rzuty**Parter 84.26 m²**

Wiatrołap	3.94 m ²
Hol	16.09 m ²
Kuchnia	10.82 m ²
Jadalnia	12.06 m ²
Salon	25.43 m ²
Toaleta	3.68 m ²
Pom. gospodarcze	6.67 m ²
Kotłownia	5.57 m ²
Garaż	20.84 m ²

Poddasze 84.01 m²

Korytarz	8.68 m ²
Sypialnia	21.52 m ²
Garderoba	2.69 m ²
Sypialnia	18.91 m ²
Garderoba	1.96 m ²
Łazienka	7.39 m ²
Sypialnia	11.71 m ²
Garderoba	2.66 m ²
Łazienka	8.49 m ²