

## Podstawowe informacje



## Dane techniczne projektu

<b>Całkowita powierzchnia</b>	<b>236.18 m<sup>2</sup></b>
<b>Powierzchnia użytkowa</b>	<b>231.27 m<sup>2</sup></b>
<b>Powierzchnia zabudowy</b>	<b>276.46 m<sup>2</sup></b>
<b>Powierzchnia dachu</b>	<b>441 m<sup>2</sup></b>
<b>Kubatura</b>	<b>818.46 m<sup>3</sup></b>
<b>Wymiary budynku</b>	<b>24.60 x 16.30 m</b>
<b>Kąt nachylenia</b>	<b>33°</b>
<b>Wysokość budynku</b>	<b>8.53 m</b>
<b>Wymiary działki</b>	<b>33.40 x 27.60 m</b>



## Opis projektu

Dom parterowy z poddaszem użytkowym, niepodpiwniczony, z garażem, przeznaczony dla 4-5-osobowej rodziny. Jego strefę dzienną stanowi duża przestrzeń składająca się z kuchni, jadalni, pokoju dziennego i oranżerii oddzielonej od nich delikatną, ażurową ścianą. Do strefy dołączono zadaszoną część tarasu, która latem może stanowić przedłużenie pokoju dziennego. W części nocnej zaprojektowano sypialnie rodziców wraz z garderobą i łazienką. Dwie sypialnie dziecięce umieszczono na poddaszu. - Odbicie lustrzane

## Elewacje



## Sytuacje

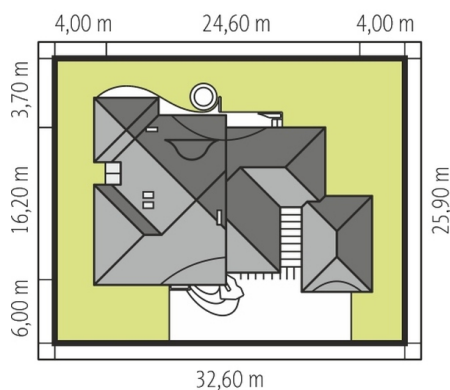

**Rzuty****Parter 183.07 m<sup>2</sup>**

<b>Wiatrołap</b>	10.51 m <sup>2</sup>
<b>Garderoba</b>	8.98 m <sup>2</sup>
<b>Łazienka</b>	9.60 m <sup>2</sup>
<b>Kotłownia</b>	12.10 m <sup>2</sup>
<b>Składzik ogrodowy</b>	8.50 m <sup>2</sup>
<b>Garaż</b>	25.56 m <sup>2</sup>
<b>Hol</b>	21.34 m <sup>2</sup>
<b>Kuchnia</b>	16.32 m <sup>2</sup>
<b>Spizarnia</b>	3.87 m <sup>2</sup>
<b>Ogród zimowy</b>	7.37 m <sup>2</sup>
<b>Pokój dzienny</b>	51.01 m <sup>2</sup>
<b>Gabinet</b>	14.46 m <sup>2</sup>
<b>Toaleta</b>	1.87 m <sup>2</sup>
<b>Sypialnia</b>	17.14 m <sup>2</sup>

**Poddasze 53.11 m<sup>2</sup>**

<b>Korytarz</b>	5.46 m <sup>2</sup>
<b>Sypialnia</b>	24.40 m <sup>2</sup>
<b>Sypialnia</b>	15.78 m <sup>2</sup>
<b>Łazienka</b>	7.47 m <sup>2</sup>