

## Podstawowe informacje



## Dane techniczne projektu

<b>Całkowita powierzchnia</b>	<b>114.61 m<sup>2</sup></b>
<b>Powierzchnia użytkowa</b>	<b>109.06 m<sup>2</sup></b>
<b>Powierzchnia zabudowy</b>	<b>165.82 m<sup>2</sup></b>
<b>Kubatura</b>	<b>760 m<sup>3</sup></b>
<b>Wymiary budynku</b>	<b>17.50 x 10 m</b>
<b>Kąt nachylenia</b>	<b>30°</b>
<b>Wysokość budynku</b>	<b>6.48 m</b>
<b>Wymiary działki</b>	<b>24.50 x 19.50 m</b>



## Opis projektu

Niewielki, funkcjonalny dom parterowy, w którym wygodnie może zamieszkać 3-4 osobowa rodzina. Prosta bryła kryje salon z kominkiem i wyjściem na zadaszony taras, wygodną kuchnię z miejscem na stół, trzy sypialnie, łazienkę i wc. Spory wiatrołap umożliwia wstawienie w nim przydatnych szaf, a zlokalizowana przy kuchni niewielka spiżarenka ułatwi przechowywanie domowych sprzętów. W bryłę wkomponowano garaż na jeden samochód, za nim zaś znajduje się kotłownia z niezależnym wyjściem na zewnątrz, co umożliwia zastosowanie do ogrzewania domu pieca na paliwo stałe.

## Elewacje



## Sytuacje

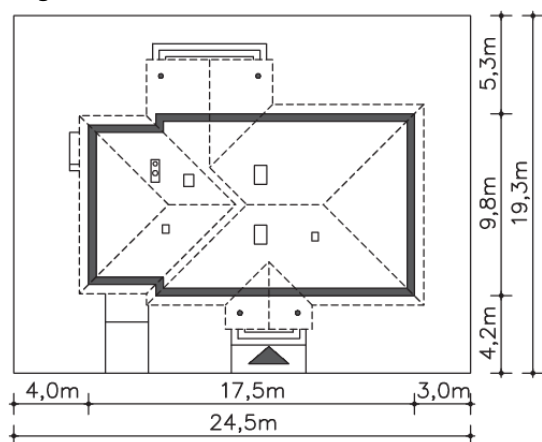

**Rzuty**

**Parter 114.61 m<sup>2</sup>**

<b>Wiatrołap</b>	7.94 m <sup>2</sup>
<b>Wc</b>	1.34 m <sup>2</sup>
<b>Kotłownia</b>	6.38 m <sup>2</sup>
<b>Garaż</b>	18.39 m <sup>2</sup>
<b>Podest</b>	5.07 m <sup>2</sup>
<b>Taras</b>	14.33 m <sup>2</sup>
<b>Podest</b>	1.70 m <sup>2</sup>
<b>Komunikacja</b>	9.84 m <sup>2</sup>
<b>Kuchnia</b>	14.80 m <sup>2</sup>
<b>Spizarnia</b>	1.35 m <sup>2</sup>
<b>Pokój dzienny</b>	26.59 m <sup>2</sup>
<b>Pokój</b>	11.65 m <sup>2</sup>
<b>Pokój</b>	16.58 m <sup>2</sup>
<b>Pokój</b>	11.65 m <sup>2</sup>
<b>Łazienka</b>	6.49 m <sup>2</sup>