

Podstawowe informacje



Dane techniczne projektu

Całkowita powierzchnia	117.16 m²
Powierzchnia użytkowa	103.15 m²
Powierzchnia zabudowy	170.14 m²
Kubatura	781 m³
Wymiary budynku	17.50 x 10 m
Kąt nachylenia	30°
Wysokość budynku	6.48 m
Wymiary działki	23.50 x 19.50 m



Opis projektu

Wersja parterowego domu LMB 81 z wydzieloną kotłownią za garażem. Dzięki takiemu usytuowaniu kotłowni może być ona zaadaptowana jako kotłownia z piecem na paliwo stałe. Wnętrze domu podzielono na obszerny salon z kominkiem, kuchnię ze spiżarnią, pomieszczenie gospodarcze, dużą łazienką, wc i dwie sypialnie. Od strony elewacji ogrodowej zlokalizowano zadaszony taras, który, dzięki dużym przeszkleniom w salonie, stanowi niemal część pokoju.

Elewacje



Sytuacje

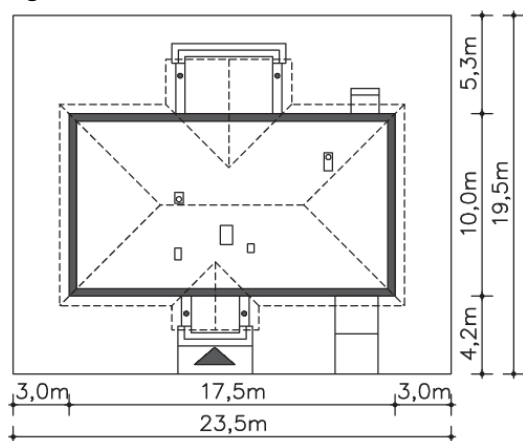

Rzuty

Parter 117.16 m²

Wiatrołap	4.84 m ²
Spizarnia	3.15 m ²
Kuchnia	15.22 m ²
Kotłownia	8.01 m ²
Garaż	20.95 m ²
Podest	5.07 m ²
Taras	14.33 m ²
Podest	1.50 m ²
Garderoba	2.92 m ²
Komunikacja	9.39 m ²
Wc	2.70 m ²
Łazienka	6.71 m ²
Pokój	11.96 m ²
Pokój	21.97 m ²
Pokój dzienny	25.79 m ²
Pom.gosp.	4.50 m ²