

Podstawowe informacje



Dane techniczne projektu

Całkowita powierzchnia	152.37 m²
Powierzchnia użytkowa	142.06 m²
Powierzchnia zabudowy	133.01 m²
Kubatura	544.30 m³
Wymiary budynku	14.70 x 13.60 m
Kąt nachylenia	40°
Wysokość budynku	8.15 m
Wymiary działki	22.70 x 19.90 m



Opis projektu

Dom parterowy z poddaszem użytkowym, niepodpiwniczony, z garażem jedno stanowiskowym. Przeznaczony dla 4-5-osobowej rodziny. Strefę dzienną na parterze tworzy salon z kominkiem, kuchnia ze spiżarnią, osobny gabinet, toaleta oraz pomieszczenie gospodarcze. Na poddaszu zaplanowano komfortową strefę nocną, na którą składają się obszerna sypialnia z własną garderobą i łazienką oraz dwa przestronne pokoje. Dodatkowo istnieje możliwość adaptacji strychu na dodatkowy pokój wypoczynkowy lub zaciszną pracownię. Atrakcyjnym elementem domu są dwa duże balkony, dostępne z sypialni, jednego z pokoi oraz łaz...

Elewacje



Sytuacje

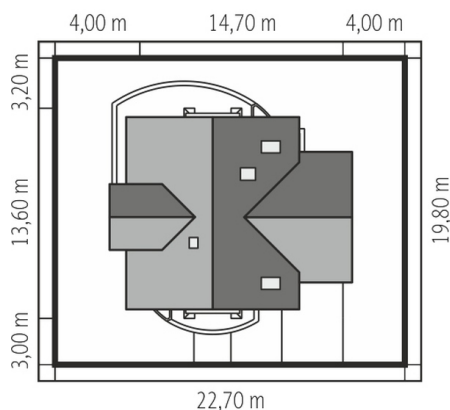

Rzuty**Parter 84.90 m²**

Wiatrołap	5.00 m ²
Garaż	20.04 m ²
Hol	13.55 m ²
Kuchnia	11.03 m ²
Spizarnia	1.26 m ²
Jadalnia	10.36 m ²
Pokój dzienny	24.95 m ²
Gabinet	10.09 m ²
Toaleta	2.27 m ²
Kotłownia	6.39 m ²

Poddasze 67.47 m²

Korytarz	6.47 m ²
Sypialnia	16.35 m ²
Łazienka	3.14 m ²
Garderoba	2.02 m ²
Sypialnia	11.08 m ²
Sypialnia	9.76 m ²
Łazienka	8.34 m ²
Strych	10.31 m ²