

Podstawowe informacje



Dane techniczne projektu

Całkowita powierzchnia	160.10 m²
Powierzchnia użytkowa	160.10 m²
Powierzchnia zabudowy	162.90 m²
Powierzchnia dachu	185.90 m²
Kubatura	400.30 m³
Kąt nachylenia	20°
Wysokość budynku	7.50 m
Wymiary działki	19.92 x 27.40 m



Opis projektu

Dom piętrowy, przeznaczony dla 4-6-osobowej rodziny. Na parterze znajduje się pokój dzienny z bezpośrednim wyjściem do ogrodu, przestrzennie połączony z jadalnią, częściowo otwarta kuchnia, łazienka, pokój gościnny oraz dwie sypialnie. Garaż jednostanowiskowy jest dostępny poprzez pomieszczenie gospodarcze. Na piętrze znajdują się trzy pokoje, łazienka oraz dwa duże tarasy. Projekt dostępny w wersji Penelopa I oraz Penelopa II.

Elewacje



Przekrój

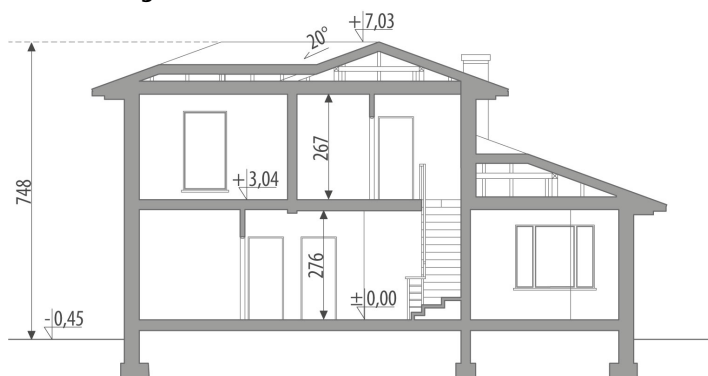

Sytuacje

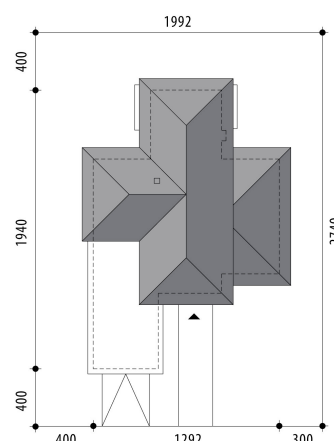

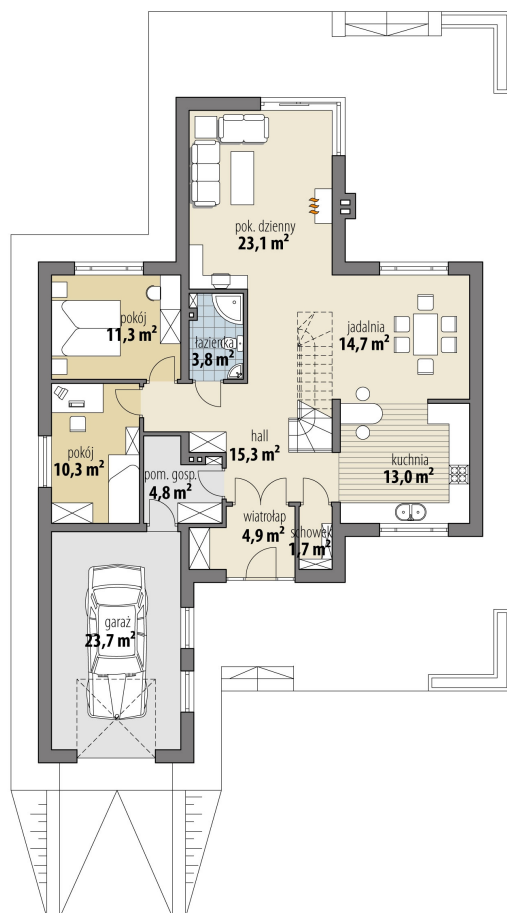
Rzuty

Parter 102.90 m²

wiatrołap	4.90 m ²
pom. gosp.	4.80 m ²
garaż	23.70 m ²
hall	15.30 m ²
schowek	1.70 m ²
kuchnia	13.00 m ²
jadalnia	14.70 m ²
pok. dzienny	23.10 m ²
łazienka	3.80 m ²
pokój	11.30 m ²
pokój	10.30 m ²

Piętro 57.20 m²

hall	9.40 m ²
pokój	12.20 m ²
pokój	15.40 m ²
łazienka	6.90 m ²
pokój	13.30 m ²

