

## Podstawowe informacje



## Dane techniczne projektu

<b>Całkowita powierzchnia</b>	<b>194.84 m<sup>2</sup></b>
<b>Powierzchnia użytkowa</b>	<b>115.39 m<sup>2</sup></b>
<b>Powierzchnia zabudowy</b>	<b>195.98 m<sup>2</sup></b>
<b>Powierzchnia dachu</b>	<b>322 m<sup>2</sup></b>
<b>Kubatura</b>	<b>861 m<sup>3</sup></b>
<b>Wymiary budynku</b>	<b>13.55 x 18.55 m</b>
<b>Kąt nachylenia</b>	<b>30°</b>
<b>Wysokość budynku</b>	<b>6.86 m</b>
<b>Wymiary działki</b>	<b>21.55 x 27.55 m</b>



## Opis projektu

Kiwi 5 to projekt domu parterowego dostosowany do potrzeb 4-osobowej rodziny. Jasna bryła budynku została przykryta wielospadowym dachem, pokrytym dachówką ceramiczną w kolorze grafitowym. Układ funkcjonalny został podzielony na część dzienną, nocną oraz gospodarczą. W części dziennej zaprojektowano salon, jadalnię oraz kuchnię ze spiżarnią. Z salonu znajduje się wyjście na częściowo zadaszony taras, idealny do relaksu na świeżym powietrzu. Część nocną tworzą trzy sypialnie, łazienka oraz WC. Uzupełnieniem układu funkcjonalnego jest część gospodarcza z dwustanowiskowym garażem i kotłownią...

## Elewacje



## Sytuacje

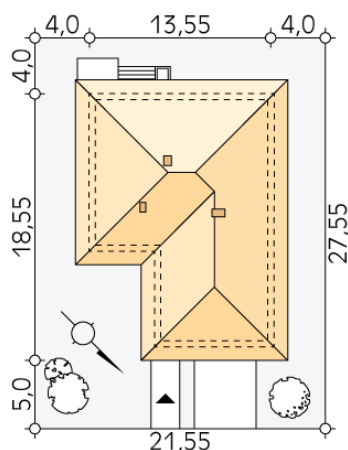

**DOBRY DOM**  
ul. Wrzesława Romańczuka 6, 35-302 Rzeszów  
+48 17 852 52 30  
08:00 - 16:00

waldemar.kowalski@grupadobrydom.pl

Podane ceny nie stanowią oferty handlowej w rozumieniu art. 66 par. 1 Kodeksu Cywilnego

**Rzuty**

**Parter 153.26 m<sup>2</sup>**

hol	18.04 m <sup>2</sup>
kotłownia	9.77 m <sup>2</sup>
garaż	37.87 m <sup>2</sup>
spizarnia	2.20 m <sup>2</sup>
wc	1.87 m <sup>2</sup>
kuchnia	10.56 m <sup>2</sup>
salon	26.60 m <sup>2</sup>
sypialnia	11.84 m <sup>2</sup>
sypialnia	16.54 m <sup>2</sup>
sypialnia	11.70 m <sup>2</sup>
łazienka	6.27 m <sup>2</sup>