

Podstawowe informacje



Dane techniczne projektu

Całkowita powierzchnia	128.30 m²
Powierzchnia użytkowa	128.30 m²
Powierzchnia zabudowy	112.20 m²
Powierzchnia dachu	202.10 m²
Kubatura	379.80 m³
Kąt nachylenia	42°
Wysokość budynku	8.90 m
Wymiary działki	19.67 x 18.52 m



Opis projektu

Dom z poddaszem użytkowym, niepodpiwniczony, przeznaczony dla 4-5-osobowej rodziny. Na parterze znajduje się kuchnia ze spiżarnią, jadalnia, obszerny salon, gabinet, łazienka oraz pom. gospodarcze. Na poddaszu znajdują się trzy sypialnie z łazienką. Projekt dostępny w wersji z garażem jednostanowiskowym - Hermes oraz z garażem dwustanowiskowym - Hermes II.

Elewacje



Przekrój

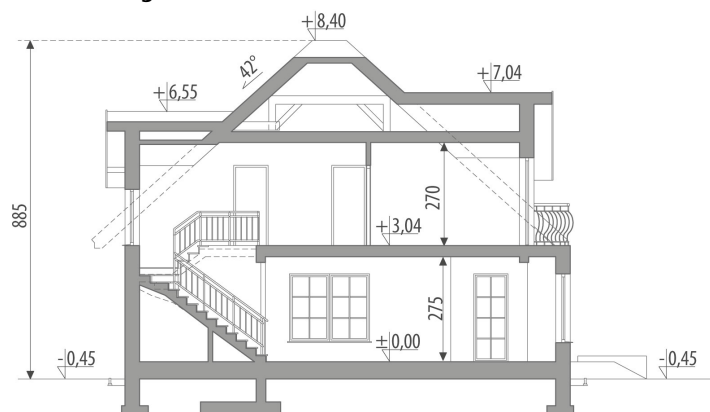

Sytuacje

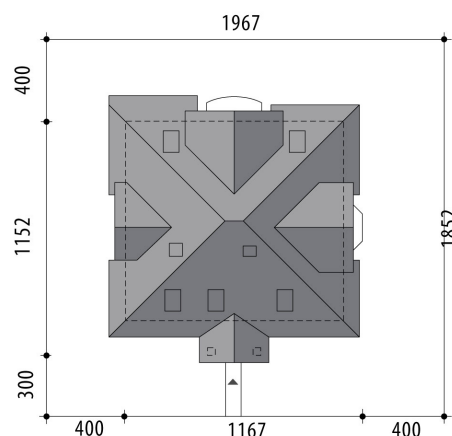

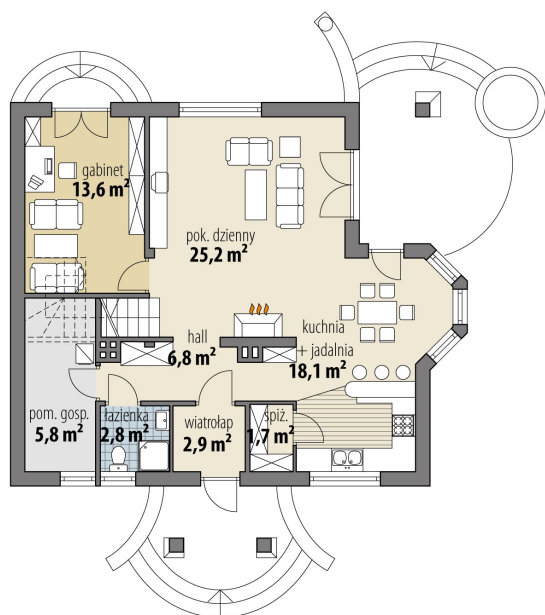
Rzuty

Parter 76.90 m²

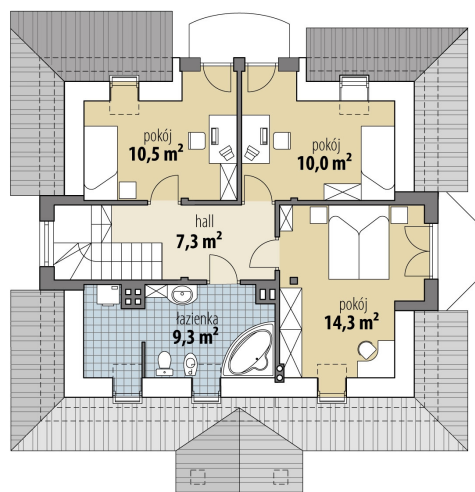
wiatrołap	2.90 m ²
hall	6.80 m ²
schowek	1.70 m ²
kuchnia + jadalnia	18.10 m ²
pok. dzienny	25.20 m ²
pokój	13.60 m ²
łazienka	2.80 m ²
pom. gosp.	5.80 m ²

Poddasze 51.40 m²

hall	7.30 m ²
łazienka	9.30 m ²
pokój	14.30 m ²
pokój	10.00 m ²
pokój	10.50 m ²