

## Podstawowe informacje



## Dane techniczne projektu

<b>Całkowita powierzchnia</b>	<b>148.40 m<sup>2</sup></b>
<b>Powierzchnia użytkowa</b>	<b>148.40 m<sup>2</sup></b>
<b>Powierzchnia zabudowy</b>	<b>138.70 m<sup>2</sup></b>
<b>Powierzchnia dachu</b>	<b>273.60 m<sup>2</sup></b>
<b>Kubatura</b>	<b>508.50 m<sup>3</sup></b>
<b>Kąt nachylenia</b>	<b>45°</b>
<b>Wysokość budynku</b>	<b>8.70 m</b>
<b>Wymiary działki</b>	<b>21.64 x 19.34 m</b>



## Opis projektu

Dom z użytkowym poddaszem, przeznaczony dla 4-6-osobowej rodziny. Na parterze znajduje się pokój dzienny z bezpośrednim wyjściem do ogrodu, przestrzennie połączony z jadalnią, częściowo otwarta kuchnia, łazienka oraz pokój gościnny/gabinet. Garaż jedno stanowiskowy jest dostępny poprzez pomieszczenie gospodarcze. Na poddaszu znajdują się trzy pokoje, garderoba oraz łazienka z pralnią. Centralnie usytuowany kominek pozwala na wykonanie ogrzewania kominkowego. Projekt może być wykorzystany do zabudowy bliźniaczej.

## Elewacje

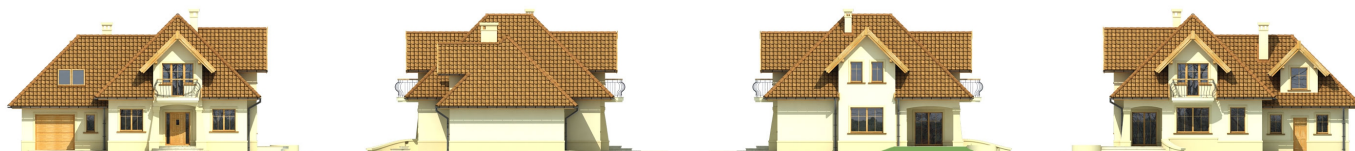

## Przekrój

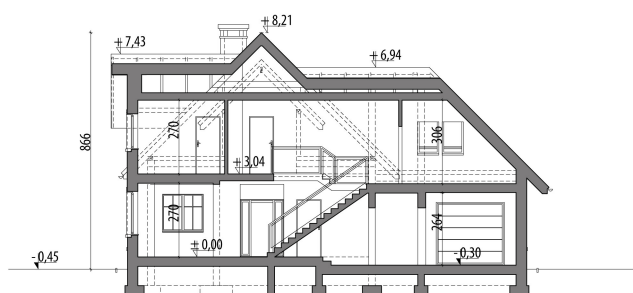

## Sytuacje

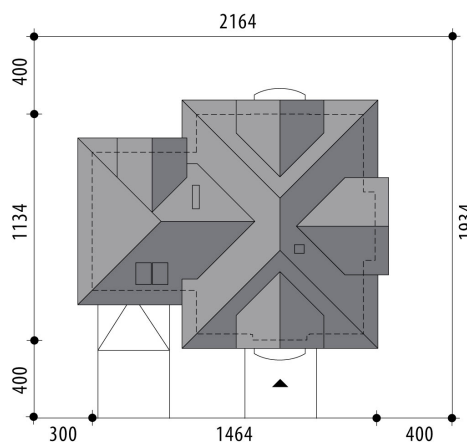

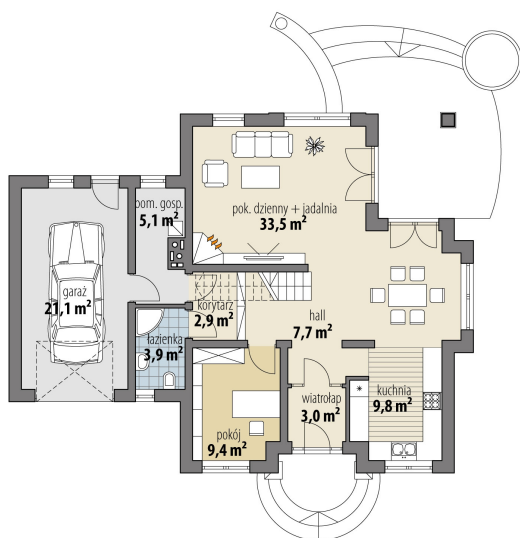
**Rzuty**

**Parter 77.30 m<sup>2</sup>**

wiatrołap	3.00 m <sup>2</sup>
hall	7.70 m <sup>2</sup>
kuchnia	9.80 m <sup>2</sup>
pok. dzienny + jadalnia	35.50 m <sup>2</sup>
korytarz	2.90 m <sup>2</sup>
pokój	9.40 m <sup>2</sup>
łazienka	3.90 m <sup>2</sup>
pom. gosp.	5.10 m <sup>2</sup>
garaż	21.10 m <sup>2</sup>

**Poddasze 71.10 m<sup>2</sup>**

hall	10.00 m <sup>2</sup>
pokój	13.10 m <sup>2</sup>
pralnia	3.80 m <sup>2</sup>
łazienka	8.70 m <sup>2</sup>
garderoba	4.10 m <sup>2</sup>
pokój	17.70 m <sup>2</sup>
pokój	13.70 m <sup>2</sup>