

Podstawowe informacje



Dane techniczne projektu

Całkowita powierzchnia	138.70 m²
Powierzchnia użytkowa	138.70 m²
Powierzchnia zabudowy	164.80 m²
Powierzchnia dachu	274.50 m²
Kubatura	592.80 m³
Kąt nachylenia	38°
Wysokość budynku	8.50 m
Wymiary działki	24.67 x 19.50 m



Opis projektu

Dom z użytkowym poddaszem dla 4-5-osobowej rodziny. Na parterze znajduje się część dzienna z salonem połączonym z jadalnią, kuchnia ze spiżarnią, gabinet, łazienka, garderoba, pom. gospodarcze oraz dwustanowiskowy garaż. Na poddaszu znajdują się trzy sypialnie, ogólnodostępna łazienka oraz strych, który można zaadaptować na dodatkowy pokój. Centralnie zlokalizowany kominek pozwala na wykonanie ogrzewania kominkowego. Istnieje wersja projektu z garażem jedno stanowiskowym - Faun oraz bez garażu - Faun III. Projekt może być wykorzystany do zabudowy bliźniaczej.

Elewacje

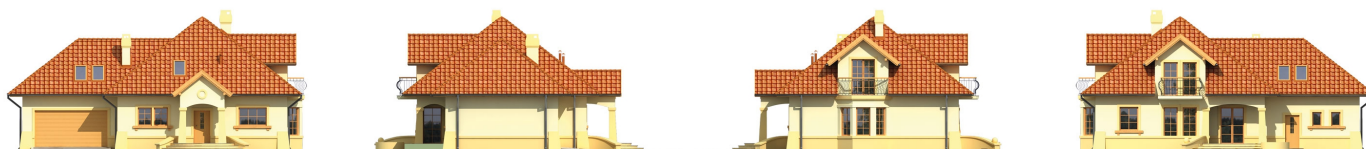

Przekrój

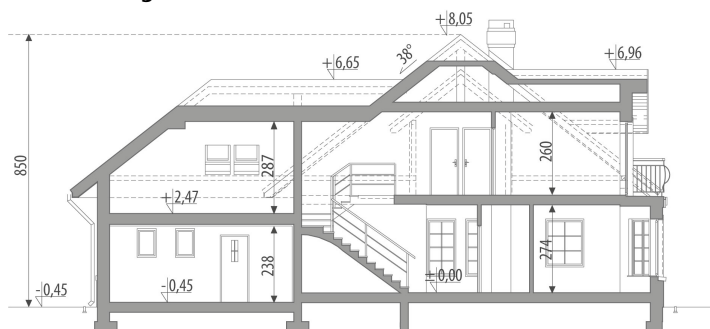

Sytuacje

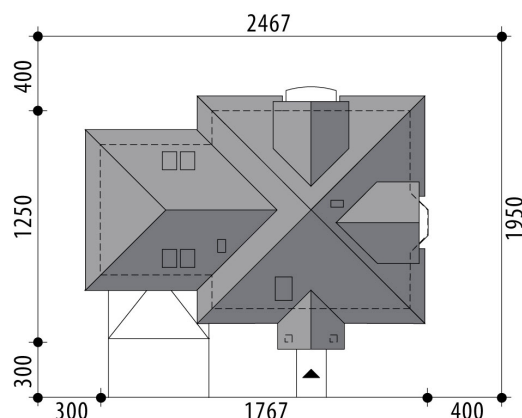

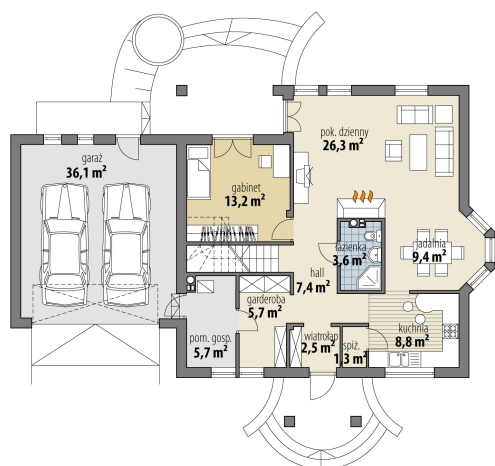
Rzuty

Parter 83.90 m²

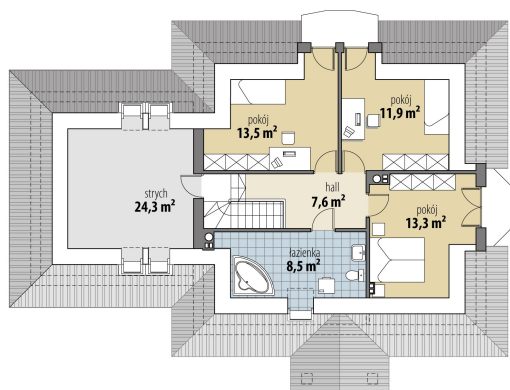
wiatrołap	2.50 m ²
kom. gosp.	5.70 m ²
garaż	36.10 m ²
hall	7.40 m ²
spizarnia	1.30 m ²
kuchnia	8.80 m ²
jadalnia	9.40 m ²
pok. dzienny	26.30 m ²
łazienka	3.60 m ²
pokój	13.20 m ²
garderoba	5.70 m ²

Poddasze 54.80 m²

hall	7.60 m ²
łazienka	8.50 m ²
pokój	13.30 m ²
pokój	11.90 m ²
pokój	13.50 m ²
strych	24.30 m ²