

Podstawowe informacje



Dane techniczne projektu

Całkowita powierzchnia	130.70 m²
Powierzchnia użytkowa	130.70 m²
Powierzchnia zabudowy	153.10 m²
Powierzchnia dachu	264.40 m²
Kubatura	519.30 m³
Kąt nachylenia	40°
Wysokość budynku	8.50 m
Wymiary działki	25.97 x 17.82 m



Opis projektu

Dom z użytkowym poddaszem, przeznaczony dla 4-6-osobowej rodziny. Na parterze znajduje się pokój dzienny przestrzennie połączony z kuchnią i jadalnią, łazienka, pomieszczenia gospodarcze oraz sypialnia z bezpośrednim wyjściem na ogród. Na poddaszu znajdują się trzy pokoje, łazienka oraz przestronny strych, który można zaadaptować na dodatkowy pokój. Centralnie usytuowany kominek pozwala na wykonanie ogrzewania kominkowego. Projekt dostępny w wersji z garażem jednostanowiskowym - Arkadia oraz bez garażu - Arkadia III. Projekt może być wykorzystany do zabudowy bliźniaczej.

Elewacje



Przekrój

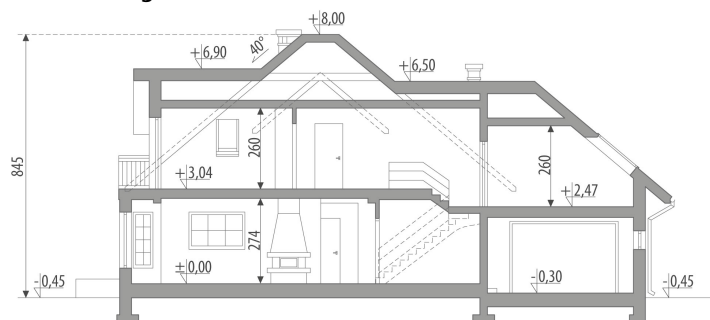

Sytuacje

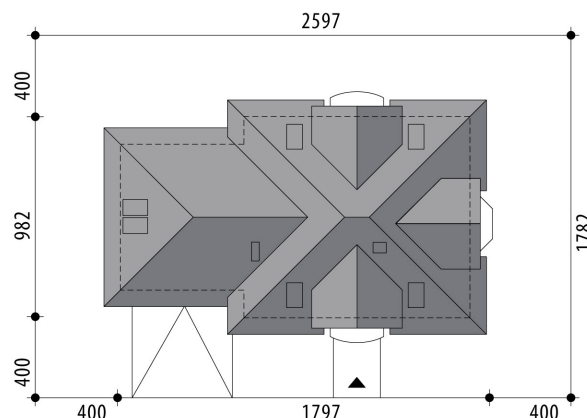

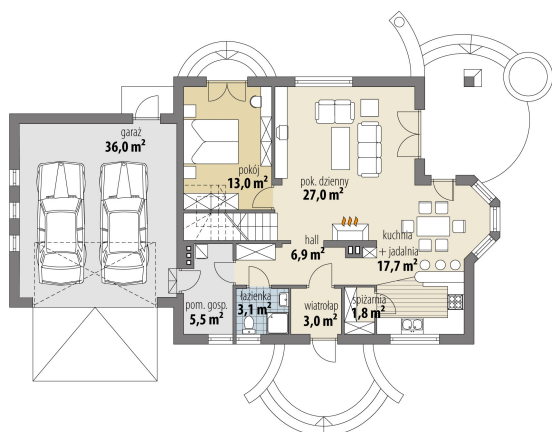
Rzuty

Parter 78 m²

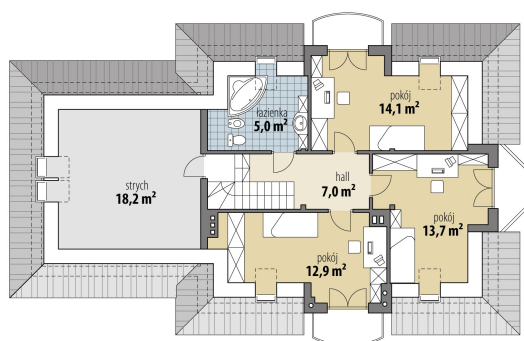
wiatrołap	3.00 m ²
hall	6.90 m ²
spizarnia	1.80 m ²
kuchnia + jadalnia	17.70 m ²
pok. dzienny	27.00 m ²
pokój	13.00 m ²
łazienka	3.10 m ²
pom. gosp.	5.50 m ²
garaż	36.00 m ²

Poddasze 52.70 m²

hall	7.00 m ²
pokój	12.90 m ²
pokój	13.70 m ²
pokój	14.10 m ²
łazienka	5.00 m ²
strych	18.20 m ²