

Podstawowe informacje



Dane techniczne projektu

Całkowita powierzchnia	172.03 m²
Powierzchnia użytkowa	157.10 m²
Powierzchnia zabudowy	160.11 m²
Powierzchnia dachu	293 m²
Kubatura	598.54 m³
Wymiary budynku	16.80 x 11.90 m
Kąt nachylenia	43°
Wysokość budynku	8.95 m
Wymiary działki	24.80 x 21.10 m



Opis projektu

Dom parterowy z poddaszem użytkowym, niepodpiwniczony, z garażem jednostanowiskowym przeznaczony dla 4-5 osobowej rodziny. Strefa dzienna zaprojektowana została na parterze, nocna natomiast na poddaszu. Na strefę dzienną składa się kuchnia ze spiżarnią, salon z jadalnią oraz gabinet, który może zostać wykorzystany jako pokój dla gości. Na parterze znalazły się jeszcze łazienka i pomieszczenie gospodarcze. Poddasze mieści sypialnię z garderobą, dwa pokoje, łazienkę oraz strych, który w razie potrzeby można zaadaptować na dodatkowy pokój. Istnieje wersja projektu z...

Elewacje



Sytuacje

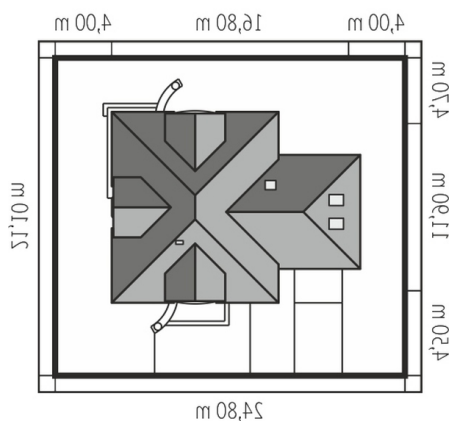

Rzuty**Parter 98.73 m²**

Wiatrołap	5.32 m ²
Garaż	22.02 m ²
Hol	17.24 m ²
Kuchnia	12.18 m ²
Spizarnia	1.05 m ²
Jadalnia	10.79 m ²
Pokój dzienny	30.95 m ²
Gabinet	10.79 m ²
Toaleta	2.79 m ²
Kotłownia	7.62 m ²

Poddasze 73.30 m²

Korytarz	4.19 m ²
Sypialnia	17.88 m ²
Garderoba	6.39 m ²
Sypialnia	12.47 m ²
Sypialnia	10.71 m ²
Łazienka	9.53 m ²
Strych	12.13 m ²