

## Podstawowe informacje



## Dane techniczne projektu

<b>Całkowita powierzchnia</b>	<b>191.75 m<sup>2</sup></b>
<b>Powierzchnia użytkowa</b>	<b>170.48 m<sup>2</sup></b>
<b>Powierzchnia zabudowy</b>	<b>191.11 m<sup>2</sup></b>
<b>Kubatura</b>	<b>728.44 m<sup>3</sup></b>
<b>Wymiary budynku</b>	<b>19.60 x 11.90 m</b>
<b>Kąt nachylenia</b>	<b>41°</b>
<b>Wysokość budynku</b>	<b>8.30 m</b>
<b>Wymiary działki</b>	<b>27.60 x 23.90 m</b>



## Opis projektu

Dom parterowy z użytkowym poddaszem, niepodpiwniczony, z garażem dwustanowiskowym, przeznaczony dla 3-5-osobowej rodziny. Mimo tradycyjnej formy dzięki „falującemu” dachowi budynek jest wyjątkowy, wyróżniający się na tle innych. Otwarta strefa dzienna, którą stanowi salon oraz kuchnia z jadalnią, skupia życie rodzinne. Wprawdzie strefa nocna znajduje się na poddaszu, ale także na parterze przewidziano sypialnię z osobną, obszerną łazienką. Duży strych nad garażem można zaadaptować na pokój. W projekcie przewidziano dwustanowiskowy garaż oraz pomieszczenia pomocnicze: spiżarnię, pomieszczenie...

## Elewacje



## Sytuacje

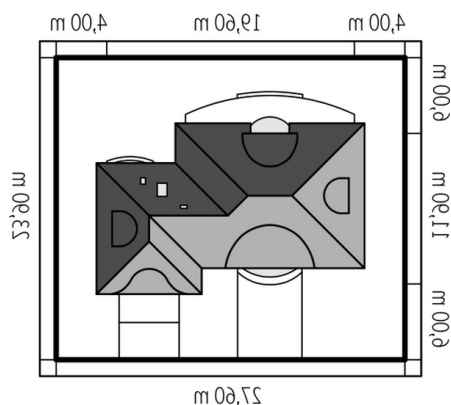

**Rzuty****Parter 110.50 m<sup>2</sup>**

<b>Wiatrołap</b>	6.04 m <sup>2</sup>
<b>Pom. gospodarcze</b>	6.44 m <sup>2</sup>
<b>Pom. gospodarcze</b>	5.25 m <sup>2</sup>
<b>Garaż</b>	34.83 m <sup>2</sup>
<b>Hol</b>	15.54 m <sup>2</sup>
<b>Kuchnia</b>	11.38 m <sup>2</sup>
<b>Spizarnia</b>	1.92 m <sup>2</sup>
<b>Jadalnia</b>	14.67 m <sup>2</sup>
<b>Pokój dzienny</b>	22.67 m <sup>2</sup>
<b>Toaleta</b>	2.45 m <sup>2</sup>
<b>Sypialnia</b>	17.75 m <sup>2</sup>
<b>Łazienka</b>	6.39 m <sup>2</sup>

**Poddasze 81.25 m<sup>2</sup>**

<b>Korytarz</b>	8.55 m <sup>2</sup>
<b>Pokój</b>	20.06 m <sup>2</sup>
<b>Garderoba</b>	3.27 m <sup>2</sup>
<b>Pokój</b>	11.89 m <sup>2</sup>
<b>Łazienka</b>	16.21 m <sup>2</sup>
<b>Strych</b>	21.27 m <sup>2</sup>