

## Podstawowe informacje



## Dane techniczne projektu

<b>Całkowita powierzchnia</b>	<b>182.46 m<sup>2</sup></b>
<b>Powierzchnia użytkowa</b>	<b>122.06 m<sup>2</sup></b>
<b>Powierzchnia zabudowy</b>	<b>166.25 m<sup>2</sup></b>
<b>Powierzchnia dachu</b>	<b>260 m<sup>2</sup></b>
<b>Kubatura</b>	<b>600.90 m<sup>3</sup></b>
<b>Wymiary budynku</b>	<b>14.30 x 13.30 m</b>
<b>Kąt nachylenia</b>	<b>34°</b>
<b>Wysokość budynku</b>	<b>7.67 m</b>
<b>Wymiary działki</b>	<b>22.90 x 21.60 m</b>



## Opis projektu

Dom z poddaszem nieużytkowym z możliwością późniejszej jego adaptacji niepodpiwniczony przeznaczony dla 3-4 osobowej rodziny. Przestronna strefa dzienna zlokalizowana na parterze składa się z kuchni jadalni i obniżonego salonu z wyjściem na taras. Centralne umiejscowienie kominka pozwala na pełne wykorzystanie jego walorów. Istnieje możliwość wydzielenia kosztowno jadalni dodatkowego pokoju który może pełnić funkcję gabinetu lub pokoju gościnnego (wersja II) przy czym kuchnia i jadalnia nie stracą na przestronności. Strefa nocna znajduje się w prawej części domu i jest całkowicie odrębna. Istnieje...

## Elewacje



## Sytuacje

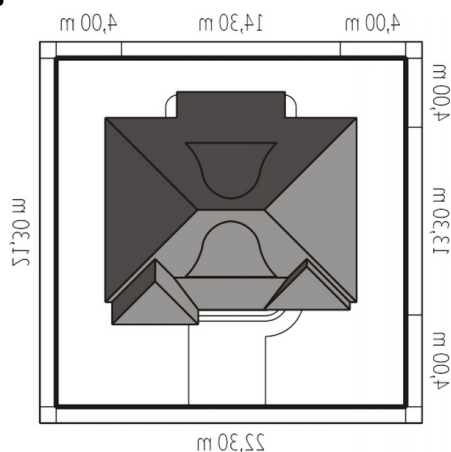

**Rzuty****Parter 122.06 m<sup>2</sup>**

<b>Wiatrołap</b>	5.17 m <sup>2</sup>
<b>Pokój</b>	15.28 m <sup>2</sup>
<b>Pom. gospodarcze</b>	3.34 m <sup>2</sup>
<b>Hol</b>	13.74 m <sup>2</sup>
<b>Kuchnia</b>	9.64 m <sup>2</sup>
<b>Jadalnia</b>	23.84 m <sup>2</sup>
<b>Pokój dzienny</b>	24.14 m <sup>2</sup>
<b>Toaleta</b>	2.02 m <sup>2</sup>
<b>Korytarz</b>	2.63 m <sup>2</sup>
<b>Łazienka</b>	5.12 m <sup>2</sup>
<b>Sypialnia</b>	17.14 m <sup>2</sup>

**Poddasze 60.40 m<sup>2</sup>**

<b>Poddasze</b>	60.40 m <sup>2</sup>
-----------------	----------------------