

## Podstawowe informacje



## Dane techniczne projektu

<b>Powierzchnia użytkowa</b>	<b>150 m<sup>2</sup></b>
<b>Powierzchnia zabudowy</b>	<b>180.80 m<sup>2</sup></b>
<b>Powierzchnia dachu</b>	<b>263 m<sup>2</sup></b>
<b>Kubatura</b>	<b>623 m<sup>3</sup></b>
<b>Wymiary budynku</b>	<b>18.10 x 11 m</b>
<b>Kąt nachylenia</b>	<b>30°</b>
<b>Wysokość budynku</b>	<b>7.50 m</b>
<b>Wymiary działki</b>	<b>25.10 x 21.30 m</b>

## Opis projektu

Modyfikacja projektu SASZA. Dom z poddaszem użytkowym. Aby uczynić poddasze bardziej przestronnym podwyższono (o 40 cm) ściankę kolankową. Klatka schodowa w miejscu, gdzie w wersji podstawowej znajdowała się garderoba.

## Elewacje



## Sytuacje

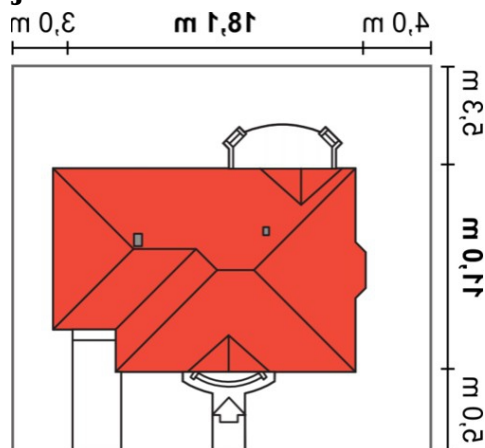

**Rzuty**