

## Podstawowe informacje



## Dane techniczne projektu

<b>Całkowita powierzchnia</b>	<b>159.90 m<sup>2</sup></b>
<b>Powierzchnia użytkowa</b>	<b>142.06 m<sup>2</sup></b>
<b>Powierzchnia zabudowy</b>	<b>150.47 m<sup>2</sup></b>
<b>Kubatura</b>	<b>606.05 m<sup>3</sup></b>
<b>Wymiary budynku</b>	<b>17.30 x 13.60 m</b>
<b>Kąt nachylenia</b>	<b>40°</b>
<b>Wysokość budynku</b>	<b>8.15 m</b>
<b>Wymiary działki</b>	<b>25.30 x 18.90 m</b>



## Opis projektu

Dom parterowy z poddaszem użytkowym, niepodpiwniczony, z garażem jedno stanowiskowym. Przeznaczony dla 4-5-osobowej rodziny. Strefę dzienną na parterze tworzy salon z kominkiem, kuchnia ze spiżarnią, osobny gabinet, toaleta oraz pomieszczenie gospodarcze. Na poddaszu zaplanowano komfortową strefę nocną, na którą składają się obszerna sypialnia z własną garderobą i łazienką oraz dwa przestronne pokoje. Dodatkowo istnieje możliwość adaptacji strychu na dodatkowy pokój wypoczynkowy lub zaciszną pracownię. Atrakcyjnym elementem domu są dwa duże balkony, dostępne z sypialni, jednego z pokoi oraz łaz...

## Elewacje



## Sytuacje

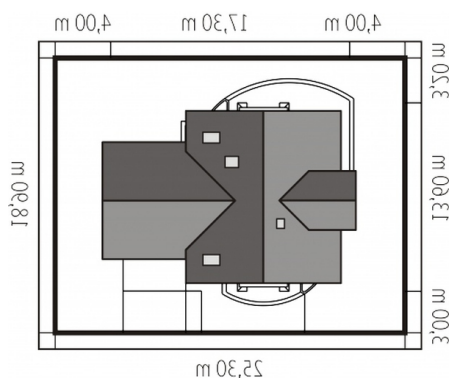

**Rzuty****Parter 84.90 m<sup>2</sup>**

<b>Wiatrołap</b>	5.00 m <sup>2</sup>
<b>Garaż</b>	34.49 m <sup>2</sup>
<b>Hol</b>	13.55 m <sup>2</sup>
<b>Kuchnia</b>	11.03 m <sup>2</sup>
<b>Spizarnia</b>	1.26 m <sup>2</sup>
<b>Jadalnia</b>	10.36 m <sup>2</sup>
<b>Pokój dzienny</b>	24.95 m <sup>2</sup>
<b>Gabinet</b>	10.09 m <sup>2</sup>
<b>Toaleta</b>	2.27 m <sup>2</sup>
<b>Pom. gospodarcze</b>	6.39 m <sup>2</sup>

**Poddasze 75 m<sup>2</sup>**

<b>Korytarz</b>	6.47 m <sup>2</sup>
<b>Sypialnia</b>	16.35 m <sup>2</sup>
<b>Łazienka</b>	3.14 m <sup>2</sup>
<b>Garderoba</b>	2.02 m <sup>2</sup>
<b>Sypialnia</b>	11.08 m <sup>2</sup>
<b>Sypialnia</b>	9.76 m <sup>2</sup>
<b>Łazienka</b>	8.34 m <sup>2</sup>
<b>Strych</b>	17.84 m <sup>2</sup>