

## Podstawowe informacje



## Dane techniczne projektu

<b>Całkowita powierzchnia</b>	<b>102.60 m<sup>2</sup></b>
<b>Powierzchnia użytkowa</b>	<b>75.26 m<sup>2</sup></b>
<b>Powierzchnia zabudowy</b>	<b>102.60 m<sup>2</sup></b>
<b>Powierzchnia dachu</b>	<b>180.41 m<sup>2</sup></b>
<b>Kubatura</b>	<b>517.50 m<sup>3</sup></b>
<b>Wymiary budynku</b>	<b>12.05 x 9.65 m</b>
<b>Kąt nachylenia</b>	<b>30°</b>
<b>Wysokość budynku</b>	<b>6.82 m</b>
<b>Wymiary działki</b>	<b>20.05 x 18.65 m</b>



## Opis projektu

Niewielki, oszczędny dom parterowy spełniający potrzeby 2-3 osobowej rodziny. Program użytkowy podzielono na 2 strefy. Część dzienną tworzy obszerny salon z przylegającą kuchnią i spiżarnią. W części nocnej przewidziano sypialnię, łazienkę oraz dodatkowy pokój mogący pełnić funkcję pokoju dziecka lub gabinetu. W pobliżu wejścia zaprojektowano wydzieloną kotłownię. W jej sąsiedztwie od strony salonu przewidziano również miejsce na kominek. Zaletą projektu jest zadaszony taras dostępny z części dziennej, wydzielona spiżarnia w sąsiedztwie kuchni oraz podcień w strefie wejściowej...

## Elewacje



## Sytuacje

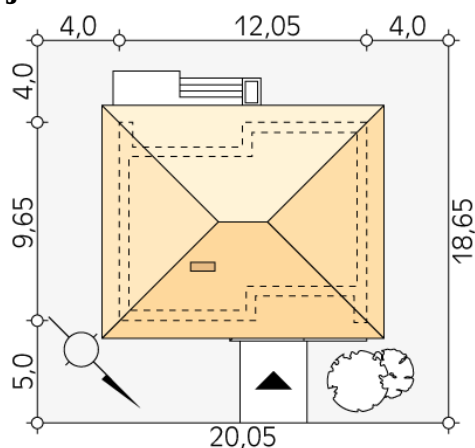

**Rzuty**

**Parter 75.30 m<sup>2</sup>**

wiatrołap	3.00 m <sup>2</sup>
hol	6.10 m <sup>2</sup>
sypialnia	10.30 m <sup>2</sup>
łazienka	5.20 m <sup>2</sup>
sypialnia	11.11 m <sup>2</sup>
salon	25.56 m <sup>2</sup>
kuchnia	7.84 m <sup>2</sup>
spiżarnia	1.91 m <sup>2</sup>
kotłownia	4.28 m <sup>2</sup>