

## Podstawowe informacje



## Dane techniczne projektu

<b>Całkowita powierzchnia</b>	<b>110.36 m<sup>2</sup></b>
<b>Powierzchnia użytkowa</b>	<b>110.37 m<sup>2</sup></b>
<b>Powierzchnia zabudowy</b>	<b>126.88 m<sup>2</sup></b>
<b>Kubatura</b>	<b>530.99 m<sup>3</sup></b>
<b>Wymiary budynku</b>	<b>15.90 x 8 m</b>
<b>Kąt nachylenia</b>	<b>10°</b>
<b>Wysokość budynku</b>	<b>5.06 m</b>

## Opis projektu

Budynek inwentarsko-gospodarczy, w którym zaprojektowano dwa pomieszczenia dla zwierząt oraz jedno pomieszczenie gospodarcze.

## Przekrój

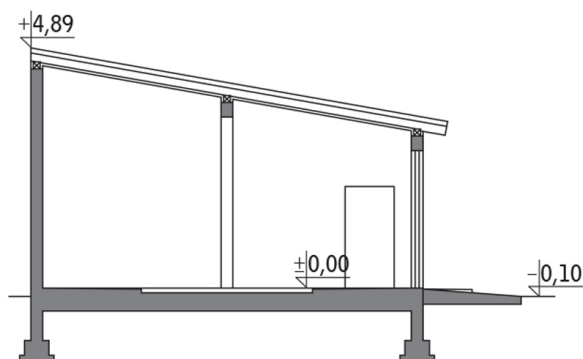

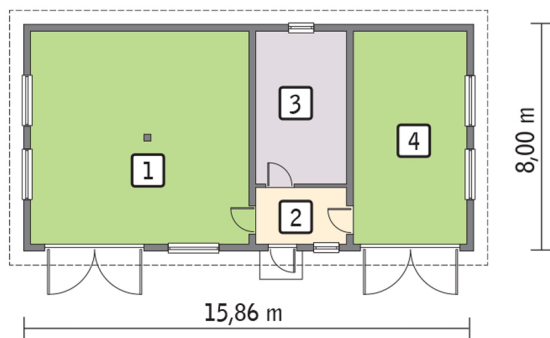
**Rzuty****Parter 110.36 m<sup>2</sup>****pom. dla zwierząt**57.37 m<sup>2</sup>**korytarz**6.24 m<sup>2</sup>**pom. gosp.**17.02 m<sup>2</sup>**pom. dla zwierząt**29.73 m<sup>2</sup>