

Podstawowe informacje



Dane techniczne projektu

Całkowita powierzchnia	92.52 m ²
Powierzchnia użytkowa	92.52 m ²
Powierzchnia zabudowy	114.30 m ²
Kubatura	632 m ³
Wymiary budynku	12.40 x 9.20 m
Kąt nachylenia	35°
Wysokość budynku	6.93 m
Wymiary działki	18.40 x 18.80 m



Opis projektu

LMB27 to nieduży, prosty dom, przekryty dwuspadowym dachem, w którego połacie wnikają zadaszenia wejścia i tarasu ogrodowego. Ich szczyty obite są deskowaniem pojawiającym się również w partiach szczytowych ścian bocznych. W zestawieniu z drewnem okiennic nadaje to elewacjom „miękkości”. Wewnątrz domu znajdziemy otwartą przestrzeń dziennego użytkowania: pokój z kominkiem i wyjściem na taras ogrodowy, aneks jadalny, kuchnię oraz strefę nocną: trzy sypialnie i łazienkę. W przedsiionku i hallu jest miejsce na pojemne szafy. Projekt uwzględnia również rozw...

Elewacje



Sytuacje

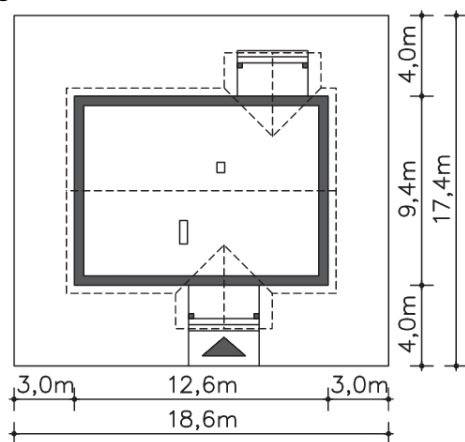

Rzuty

Parter 92.52 m²

Wiatrołap	4.41 m ²
Podest	6.00 m ²
Taras	6.00 m ²
C.o.	3.29 m ²
Hall	10.35 m ²
Łazienka	5.40 m ²
Pokój	10.80 m ²
Pokój	15.30 m ²
Pokój	11.25 m ²
Pokój dzienny	24.02 m ²
Kuchnia	7.70 m ²