

## Podstawowe informacje



## Dane techniczne projektu

<b>Całkowita powierzchnia</b>	<b>188.85 m<sup>2</sup></b>
<b>Powierzchnia użytkowa</b>	<b>146.29 m<sup>2</sup></b>
<b>Powierzchnia zabudowy</b>	<b>213.72 m<sup>2</sup></b>
<b>Powierzchnia dachu</b>	<b>280 m<sup>2</sup></b>
<b>Kubatura</b>	<b>679.42 m<sup>3</sup></b>
<b>Wymiary budynku</b>	<b>17.60 x 13.40 m</b>
<b>Kąt nachylenia</b>	<b>30°</b>
<b>Wysokość budynku</b>	<b>7.65 m</b>
<b>Wymiary działki</b>	<b>25.60 x 25.60 m</b>



## Opis projektu

Dom parterowy z poddaszem do późniejszej adaptacji, niepodpiwniczony, z garażem jednostanowiskowym, przeznaczony dla 3-5-osobowej rodziny. Część dzienną i nocną zaplanowano na parterze, ale prosty i czytelny układ domu pozwala doskonale te strefy wyodrębnić. Strefa dzienna to otwarta przestrzeń oraz gabinet, natomiast nocna to dwie wydzielone sypialnie, garderoba i łazienka. Gabinet może funkcjonować jako dodatkowa sypialnia lub pokój dla gości. Na poddaszu znajduje się obszerny strych, który można zaadaptować na dodatkowe pokoje. Istnieje wersja tego projektu bez garaż...

## Elewacje



## Sytuacje

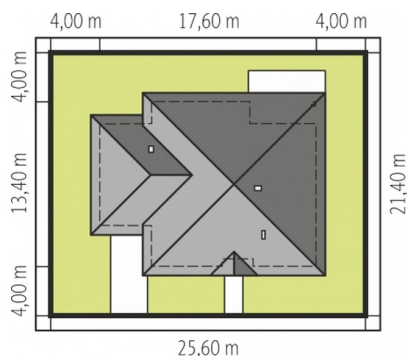

Schemat uwzględnia minimalne odległości od budynku do granicy działki.  
Szczegóły w zakładce: Jak czytać projekt?

**Rzuty****Parter 146.62 m<sup>2</sup>**

<b>Wiatrołap</b>	3.11 m <sup>2</sup>
<b>Sypialnia</b>	14.61 m <sup>2</sup>
<b>Łazienka</b>	8.02 m <sup>2</sup>
<b>Korytarz</b>	4.40 m <sup>2</sup>
<b>Kotłownia</b>	7.30 m <sup>2</sup>
<b>Garaż</b>	20.99 m <sup>2</sup>
<b>Hol + schody</b>	19.00 m <sup>2</sup>
<b>Kuchnia</b>	11.89 m <sup>2</sup>
<b>Spizarnia</b>	2.11 m <sup>2</sup>
<b>Jadalnia</b>	12.74 m <sup>2</sup>
<b>Pokój dzienny</b>	25.96 m <sup>2</sup>
<b>Gabinet</b>	16.50 m <sup>2</sup>
<b>Toaleta</b>	1.65 m <sup>2</sup>
<b>Sypialnia</b>	19.33 m <sup>2</sup>

**Poddasze 42.23 m<sup>2</sup>**

<b>Poddasze do adaptacji</b>	42.23 m <sup>2</sup>
------------------------------	----------------------