

Podstawowe informacje



Dane techniczne projektu

Całkowita powierzchnia	107.24 m²
Powierzchnia użytkowa	100.37 m²
Powierzchnia zabudowy	171.22 m²
Powierzchnia dachu	241.50 m²
Kubatura	397.03 m³
Wymiary budynku	17.40 x 11.70 m
Kąt nachylenia	25°
Wysokość budynku	6.40 m
Wymiary działki	24.40 x 18.90 m



Opis projektu

Elewacje



Sytuacje

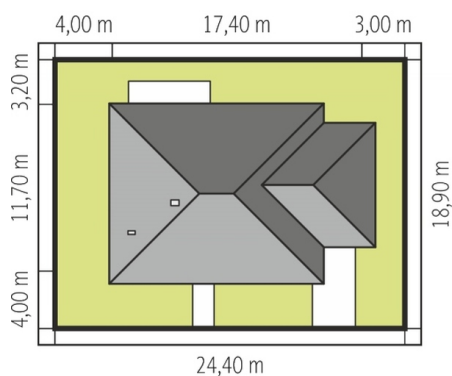

Rzuty**Parter 107.24 m²**

wiatrołap	3.43 m ²
łazienka	5.55 m ²
Kotłownia	6.87 m ²
Garaż	19.77 m ²
Hol	10.57 m ²
Kuchnia	9.89 m ²
Spiarnia	1.49 m ²
Pokój dzienny	32.44 m ²
łazienka	2.70 m ²
Sypialnia	15.24 m ²
Sypialnia	8.88 m ²
Sypialnia	10.18 m ²