

Podstawowe informacje



Dane techniczne projektu

Całkowita powierzchnia	78.40 m²
Powierzchnia użytkowa	63.27 m²
Powierzchnia zabudowy	78.40 m²
Powierzchnia dachu	120.61 m²
Kubatura	314.14 m³
Wymiary budynku	9.18 x 8.54 m
Kąt nachylenia	25°
Wysokość budynku	5.31 m
Wymiary działki	16.18 x 15.54 m



Opis projektu

Budynek posadowiony został na fundamentach betonowych. Ściany zewnętrzne dwuwarstwowe z bloczków silikatowych. Ściany wewnętrzne z bloczków silikatowych. Więźba dachowa drewniana. Pokrycie dachu - dachówka cementowa.

Elewacje



Przekrój

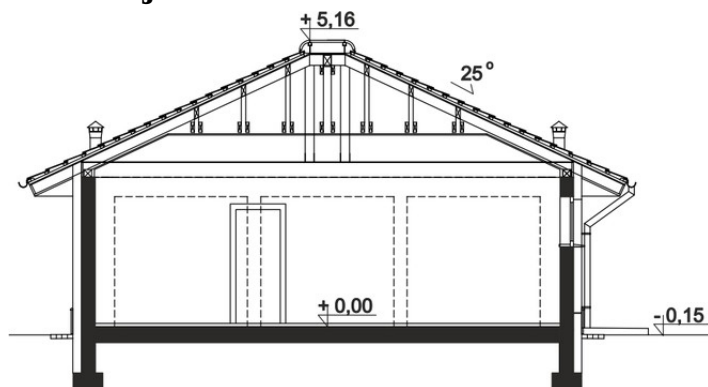

Sytuacje

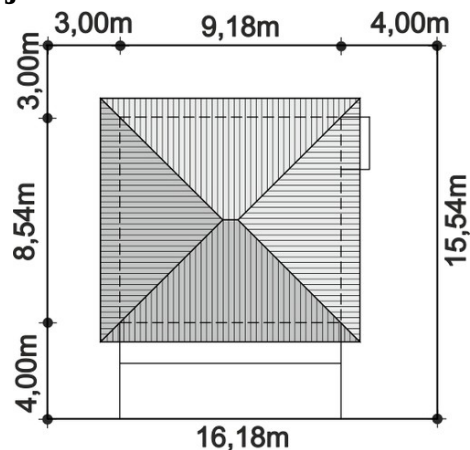

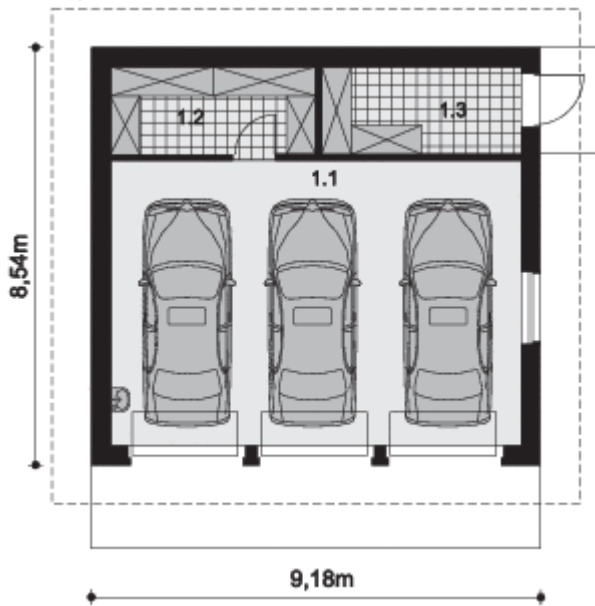
Rzuty**Parter 63.27 m²****Garaż**48.66 m²**Pom. gospodarcze**7.41 m²**Pom. gospodarcze**7.20 m²