

## Podstawowe informacje



## Dane techniczne projektu

<b>Całkowita powierzchnia</b>	<b>142.02 m<sup>2</sup></b>
<b>Powierzchnia użytkowa</b>	<b>131.85 m<sup>2</sup></b>
<b>Powierzchnia zabudowy</b>	<b>237.30 m<sup>2</sup></b>
<b>Powierzchnia dachu</b>	<b>252.85 m<sup>2</sup></b>
<b>Kubatura</b>	<b>544.44 m<sup>3</sup></b>
<b>Wymiary budynku</b>	<b>20.10 x 12.90 m</b>
<b>Kąt nachylenia</b>	<b>25°</b>
<b>Wysokość budynku</b>	<b>6.65 m</b>
<b>Wymiary działki</b>	<b>28.10 x 22.60 m</b>



## Opis projektu

Dom parterowy, niepodpiwniczony z garażem dwustanowiskowym. Przeznaczony dla 4-5-osobowej rodziny. Strefę dzienną tworzy salon, z przestronną jadalnią oraz kuchnią ze spiżarnią. Strefa nocna to trzy wygodne sypialnie wraz z łazienką. W części technicznej znajduje się obszerne pomieszczenie gospodarcze, dostępne również z zewnątrz. Dom EX 8 G2 (wersja B) soft to klasyczna bryła w atrakcyjnej, nowoczesnej szacie. Wysmakowaną kompozycję elewacji tworzy harmonijne połączenie drewna, kamienia oraz ascetycznej bieli. Komfortowy i elastyczny układ funkcjonalny z łatwością dopasuje się do po...

## Elewacje



## Sytuacje

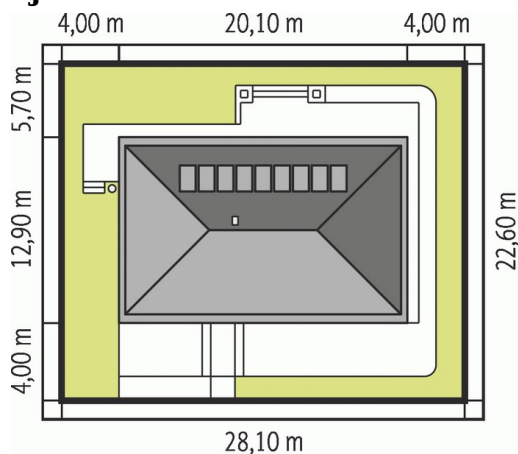

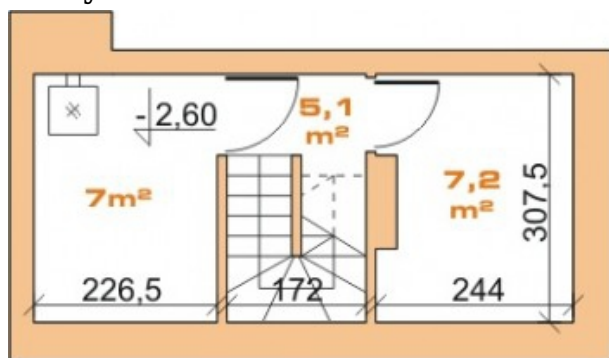
**Rzuty**

**Parter 142.02 m<sup>2</sup>**

wiatrołap	3.59 m <sup>2</sup>
Sypialnia	16.42 m <sup>2</sup>
Sypialnia	11.79 m <sup>2</sup>
Sypialnia	11.71 m <sup>2</sup>
łazienka	7.60 m <sup>2</sup>
Kotłownia	10.30 m <sup>2</sup>
Garaż	34.60 m <sup>2</sup>
Hol	8.46 m <sup>2</sup>
Kuchnia	9.53 m <sup>2</sup>
Spiarnia	1.32 m <sup>2</sup>
Jadalnia	9.78 m <sup>2</sup>
Pokój dzienny	29.43 m <sup>2</sup>
Gabinet	11.53 m <sup>2</sup>
Toaleta	2.18 m <sup>2</sup>
Korytarz	8.38 m <sup>2</sup>