

Podstawowe informacje



Dane techniczne projektu

Całkowita powierzchnia	138.91 m²
Powierzchnia użytkowa	129.98 m²
Powierzchnia zabudowy	231.49 m²
Powierzchnia dachu	314.40 m²
Kubatura	516.66 m³
Wymiary budynku	17.30 x 17.10 m
Kąt nachylenia	25°
Wysokość budynku	6.58 m
Wymiary działki	25.30 x 29.10 m



Opis projektu

Dominik G2 (wersja B) to dom wypełniony dobrą, słoneczną energią. Modne przeszklenia otwierają wnętrze na piękno okolicy, zapraszają do środka naturalne światło i wspólnie z ponadczasową elegancją cegły tworzą efektowną kompozycję elewacji. Ogromnym atutem domu jest otwarta strefa dzienna - na granicy jadalni oraz kuchni usytuowano nastrojowy kominek, który dekoruje przestrzeń a swoim świetlistym blaskiem umiła domownikom jesienne dni i wieczory. Strefa nocna została wyraźnie oddzielona, zapewniając rodzinie codzienny komfort i poczucie prywatności...

Elewacje



Sytuacje

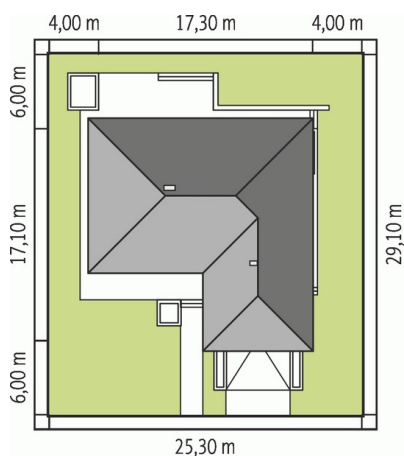

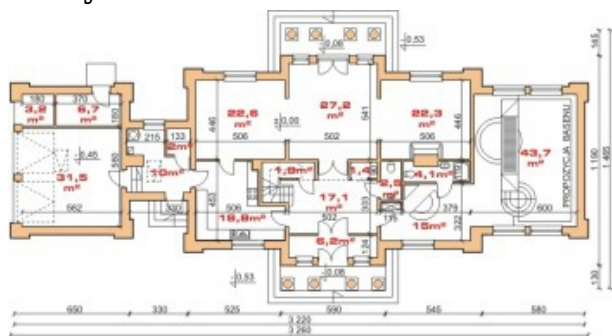
Rzuty

Parter 138.91 m²

wiatrołap	3.47 m ²
Sypialnia	11.26 m ²
Sypialnia	11.26 m ²
łazienka	7.68 m ²
Kotłownia	9.05 m ²
Garaż	37.74 m ²
Hol	10.32 m ²
Kuchnia	11.43 m ²
Spiarnia	1.45 m ²
Jadalnia	15.34 m ²
Pokój dzienny	34.00 m ²
łazienka	3.02 m ²
Korytarz	6.57 m ²
Sypialnia	14.06 m ²