

## Podstawowe informacje



## Dane techniczne projektu

Całkowita powierzchnia	108.93 m <sup>2</sup>
Powierzchnia użytkowa	102.93 m <sup>2</sup>
Powierzchnia zabudowy	158.62 m <sup>2</sup>
Kubatura	716 m <sup>3</sup>
Wymiary budynku	17.50 x 9.80 m
Kąt nachylenia	30°
Wysokość budynku	6.48 m
Wymiary działki	23.50 x 18.60 m



## Opis projektu

Funkcjonalny dom parterowy, idealny dla niewielkiej rodziny. Do dyspozycji mieszkańców jest obszerny salon z kominkiem, kuchnia ze spiżarnią, pomieszczenie gospodarcze, duża łazienka, wc i dwie sypialnie. Od strony elewacji ogrodowej zlokalizowano zadaszony taras, który, dzięki dużym przeszkleniom w salonie, stanowi niemal część pokoju dziennego. Do budynku należy garaż na jedno auto. Prosta bryła i konstrukcja sprawiają, że dom jest niedrogi w realizacji.

## Elewacje



## Sytuacje

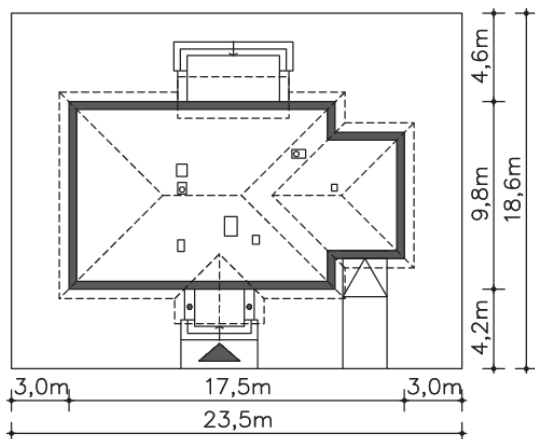

**Rzuty**

**Parter 108.93 m<sup>2</sup>**

<b>Wiatrołap</b>	4.84 m <sup>2</sup>
<b>Spizarnia</b>	3.15 m <sup>2</sup>
<b>Kuchnia</b>	15.22 m <sup>2</sup>
<b>Garaż</b>	18.94 m <sup>2</sup>
<b>Podest</b>	5.07 m <sup>2</sup>
<b>Taras</b>	11.52 m <sup>2</sup>
<b>Garderoba</b>	2.92 m <sup>2</sup>
<b>Komunikacja</b>	9.39 m <sup>2</sup>
<b>Wc</b>	2.70 m <sup>2</sup>
<b>Łazienka</b>	6.71 m <sup>2</sup>
<b>Pokój</b>	11.96 m <sup>2</sup>
<b>Pokój</b>	21.97 m <sup>2</sup>
<b>Pokój dzienny</b>	25.79 m <sup>2</sup>
<b>C.o.</b>	4.28 m <sup>2</sup>