

Podstawowe informacje



Dane techniczne projektu

Całkowita powierzchnia	122.70 m²
Powierzchnia użytkowa	122.70 m²
Powierzchnia zabudowy	146.10 m²
Powierzchnia dachu	241.70 m²
Kubatura	573.40 m³
Kąt nachylenia	40°
Wysokość budynku	8.20 m
Wymiary działki	22.92 x 18.72 m



Opis projektu

Dom z poddaszem użytkowym i garażem dwustanowiskowym, zaprojektowany z myślą o 4-6-osobowej rodzinie. Na parterze zaplanowano pokój dzienny, przestrzennie połączony z jadalnią i kuchnią, spiżarnią, łazienką, garderobę oraz pokój gościnny/gabinet. Pomieszczenie gospodarcze dostępne z garażu. Poddasze to trzy sypialnie (w tym jedna z własną garderobą), łazienka oraz strych, który można zaadaptować na dodatkowy pokój. Projekt może być wykorzystany do zabudowy bliźniaczej. Projekt dostępny w wersji z garażem jednostanowiskowym - Tuliusz oraz bez garażu - Tuliusz III.

Elewacje



Przekrój

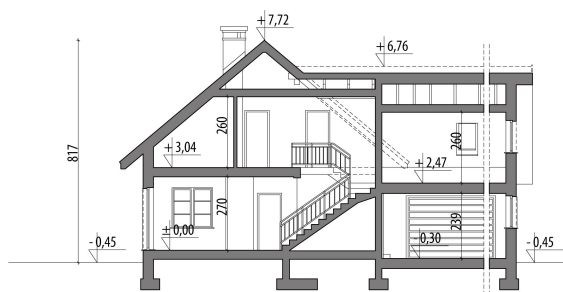

Sytuacje

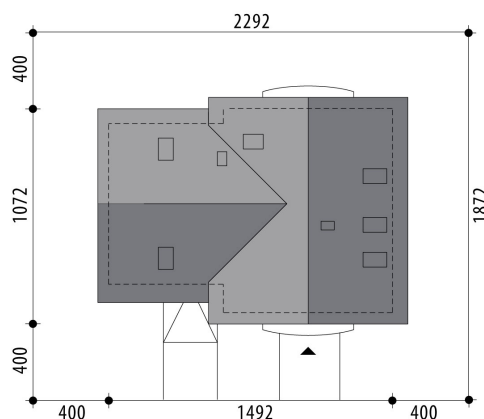

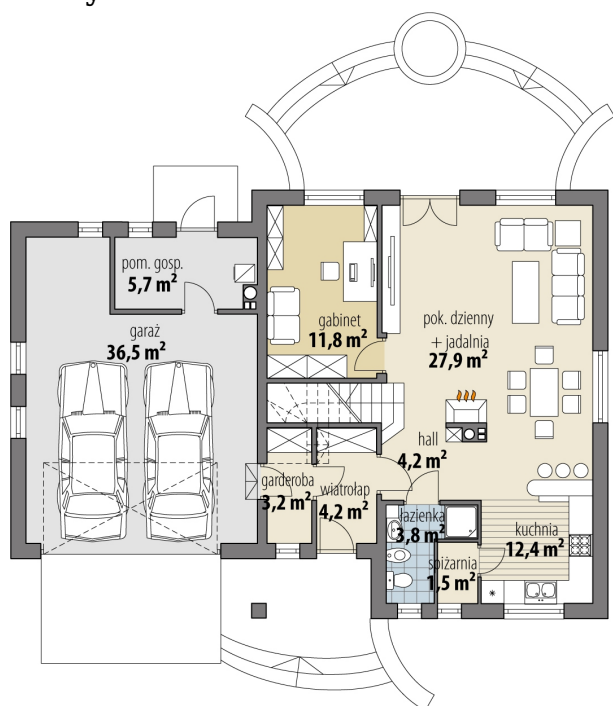
Rzuty

Parter 69 m²

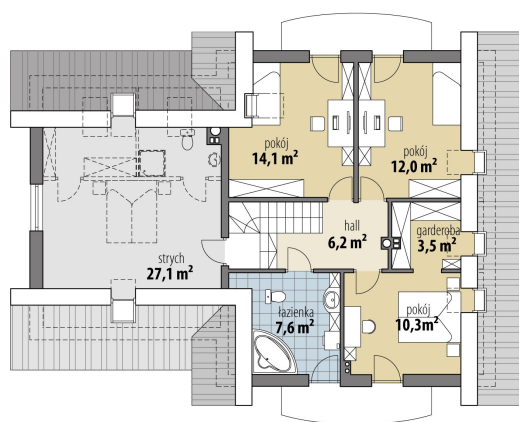
wiatrołap	4.20 m ²
garaż	36.50 m ²
hall	4.20 m ²
łazienka	3.80 m ²
spizarnia	1.50 m ²
kuchnia	12.40 m ²
pok. dzienny + jadalnia	27.90 m ²
pokój	11.80 m ²
garderoba	3.20 m ²
pom. gosp.	5.70 m ²

Poddasze 53.70 m²

hall	6.20 m ²
łazienka	7.60 m ²
pokój	10.30 m ²
garderoba	3.50 m ²
pokój	12.00 m ²
pokój	14.10 m ²
strych	27.10 m ²