

Podstawowe informacje



Dane techniczne projektu

Powierzchnia użytkowa	78 m²
Powierzchnia dachu	92.34 m²
Kubatura	423.85 m³
Kąt nachylenia	2°
Wysokość budynku	3.70 m
Wymiary działki	26 x 17 m

Opis projektu

Przy powyższych założeniach koszt postawienia domu energooszczędnego metodą tradycyjną w stanie deweloperskim waha się między 2100 - 2400 zł za m² powierzchni netto. Na różnicę w cenie wpływa wiele czynników, głównie lokalizacja inwestycji, gdyż to od niej zależne są ceny materiałów oraz robocizna.

Oczywiście każdy nasz projekt można wybudować nie stosując się do standardów energooszczędności. W takim wypadku koszt postawienia domu będzie niższy i wynosić będzie ok. 1700 - 2000zł za m² powierzchni netto. Trzeba jednak pamiętać, że decyd...

Elewacje



Sytuacje

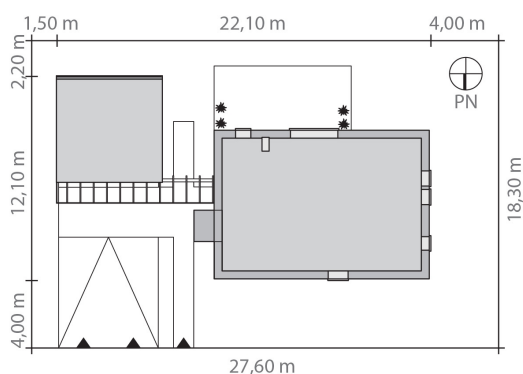

Rzuty