

Podstawowe informacje



Dane techniczne projektu

Całkowita powierzchnia	204.30 m²
Powierzchnia użytkowa	130.60 m²
Powierzchnia zabudowy	120.90 m²
Powierzchnia dachu	160 m²
Kubatura	697 m³
Wymiary budynku	13.20 x 8.55 m
Kąt nachylenia	20°
Wysokość budynku	8.27 m
Wymiary działki	21.20 x 17.55 m



Opis projektu

Jednorodzinny budynek mieszkalny, piętrowy, przeznaczony dla 4 - 5-osobowej rodziny. Nowoczesna, ciekawa bryła. Na parterze przewidziano część dzienną oraz część gospodarczą z garażem. Na piętrze cztery sypialnie oraz łazienka.

Elewacje



Sytuacje

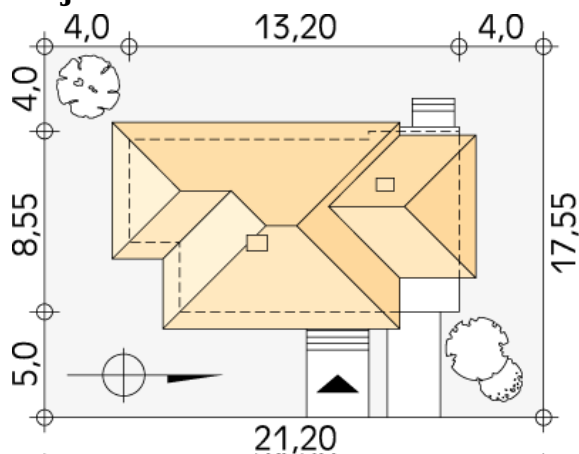

DOBRY DOM
 ul. Wrzesława Romańczuka 6, 35-302 Rzeszów
 +48 17 852 52 30
 08:00 - 16:00

waldemar.kowalski@grupadobrydom.pl

Podane ceny nie stanowią oferty handlowej w rozumieniu art. 66 par. 1 Kodeksu Cywilnego

Rzuty

Parter 77.20 m²

wiatrołap	3.60 m ²
hol	6.70 m ²
wc	2.30 m ²
spizarnia	2.20 m ²
kuchnia	10.60 m ²
salon	25.50 m ²
pomieszczenie gospodarcze	1.70 m ²
kotłownia	5.40 m ²
garaż	19.20 m ²

Piętro 72.60 m²

schody	5.50 m ²
korytarz/komunikacja	6.20 m ²
sypialnia	12.60 m ²
sypialnia	13.00 m ²
sypialnia	13.60 m ²
łazienka	7.60 m ²
sypialnia	14.10 m ²