

Podstawowe informacje



Dane techniczne projektu

Całkowita powierzchnia	149.80 m²
Powierzchnia użytkowa	149.80 m²
Powierzchnia zabudowy	154.50 m²
Powierzchnia dachu	247.40 m²
Kubatura	587.90 m³
Kąt nachylenia	40°
Wysokość budynku	8.50 m
Wymiary działki	22.67 x 20.92 m



Opis projektu

Dom z użytkowym poddaszem, dla 4-6-osobowej rodziny. Na parterze znajduje się pokój dzienny z wyjściem na ogród, kuchnia, jadalnia, spiżarnia, łazienka, pokój gościnny/gabinet oraz pomieszczenie gospodarcze dostępne z jednostanowiskowego garażu. Na poddaszu są trzy sypialnie, w tym jedna z własną garderobą, łazienka oraz strych, który można zaadaptować na dodatkowy pokój. Projekt dostępny w wersji z garażem dwustanowiskowym - Aleksander II. Projekt może być wykorzystany do zabudowy bliźniaczej.

Elewacje

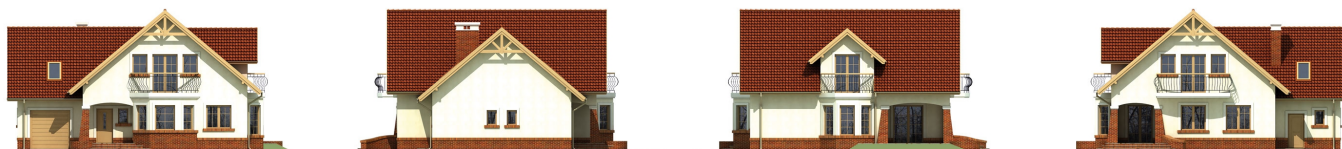

Przekrój

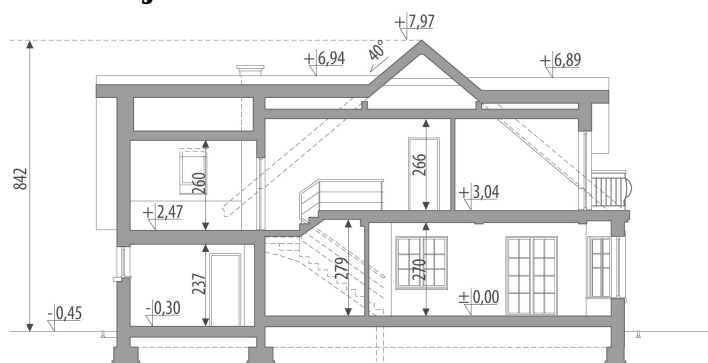

Sytuacje

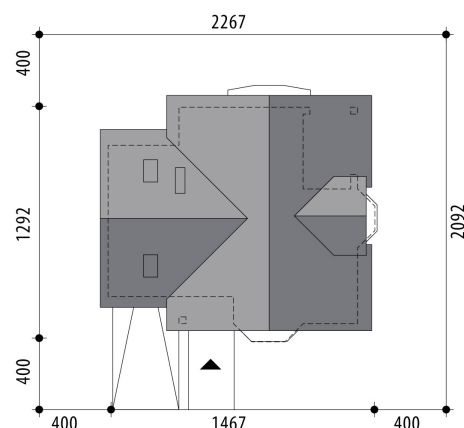

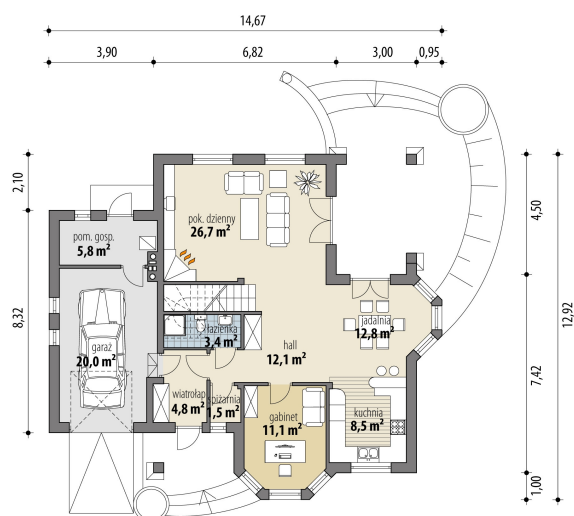
Rzuty

Parter 80.90 m²

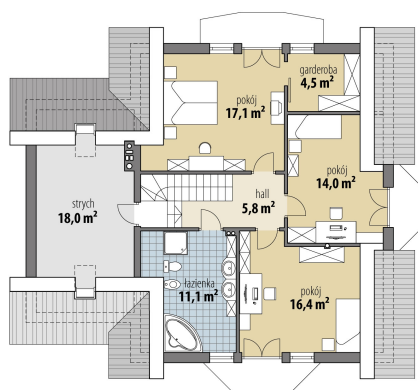
wiatrołap	4.80 m ²
garaż	20.00 m ²
hall	12.10 m ²
spizarnia	1.50 m ²
pokój	11.10 m ²
kuchnia	8.50 m ²
jadalnia	12.80 m ²
pok. dzienny	26.70 m ²
łazienka	3.40 m ²
pom. gosp.	5.80 m ²

Poddasze 68.90 m²

hall	5.80 m ²
pokój	16.40 m ²
pokój	14.00 m ²
garderoba	4.50 m ²
pokój	17.10 m ²
łazienka	11.10 m ²
strych	18.00 m ²