

Podstawowe informacje



Dane techniczne projektu

Całkowita powierzchnia	83.92 m²
Powierzchnia użytkowa	83.92 m²
Powierzchnia zabudowy	106.62 m²
Powierzchnia dachu	153.84 m²
Kubatura	517.58 m³
Wymiary budynku	12.34 x 8.64 m
Kąt nachylenia	30°
Wysokość budynku	6.23 m
Wymiary działki	19.34 x 16.64 m



Opis projektu

Nowa wersja popularnego projektu, w której przewidziano ogrzewanie na PALIWO STAŁE. Ten niewielki dom parterowy doskonale nadaje się dla 3-4 osobowej rodziny. Jego zaletami są: funkcjonalność, prosta bryła budynku i niskie koszty budowy oraz późniejszej eksploatacji. Wnętrze domu zostało podzielone na dwie strefy dzienną i nocną. W ciągu dnia mieszkańcy mogą relaksować się w przestronnym, dobrze oświetlonym salonie, połączonym z otwartą kuchnią, w sąsiedztwie której znajduje się kotłownia, dostać się do niej można z wiatrolapu. Strefa nocna to 3 ustawne pokoje oraz...

Elewacje



Przekrój

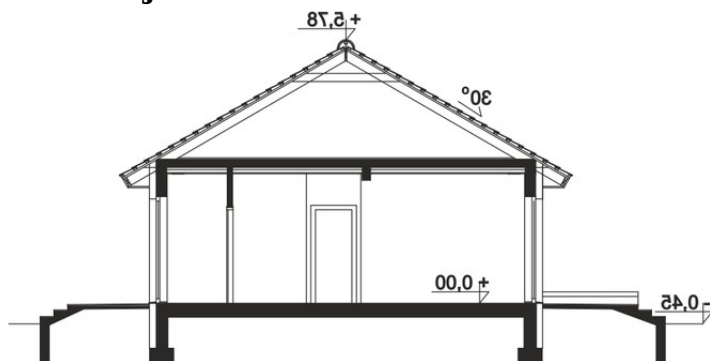

Sytuacje

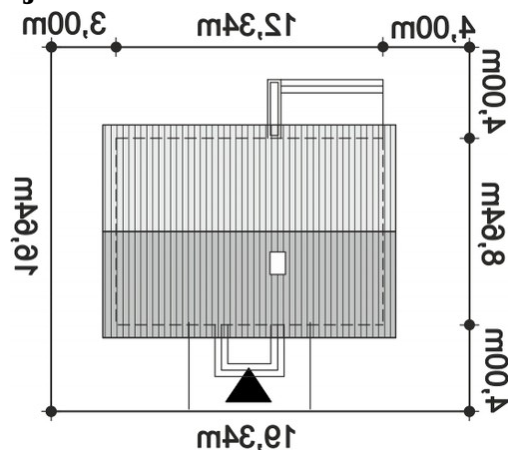

Rzuty

Parter 83.92 m²

Wiatrołap	2.38 m ²
Komunikacja	7.95 m ²
Kotłownia	4.24 m ²
Salon z kuchnią	31.23 m ²
Pokój	9.75 m ²
Pokój	11.95 m ²
Pokój	10.38 m ²
Łazienka	6.04 m ²