

## Podstawowe informacje



## Dane techniczne projektu

<b>Całkowita powierzchnia</b>	<b>138.91 m<sup>2</sup></b>
<b>Powierzchnia użytkowa</b>	<b>129.98 m<sup>2</sup></b>
<b>Powierzchnia zabudowy</b>	<b>231.49 m<sup>2</sup></b>
<b>Powierzchnia dachu</b>	<b>314.40 m<sup>2</sup></b>
<b>Kubatura</b>	<b>516.66 m<sup>3</sup></b>
<b>Wymiary budynku</b>	<b>17.30 x 17.10 m</b>
<b>Kąt nachylenia</b>	<b>25°</b>
<b>Wysokość budynku</b>	<b>6.58 m</b>
<b>Wymiary działki</b>	<b>25.30 x 29.10 m</b>



## Opis projektu

Dominik G2 (wersja B) to dom wypełniony dobrą, słoneczną energią. Modne przeszklenia otwierają wnętrze na piękno okolicy, zapraszają do środka naturalne światło i wspólnie z ponadczasową elegancją cegły tworzą efektowną kompozycję elewacji. Ogromnym atutem domu jest otwarta strefa dzienna - na granicy jadalni oraz kuchni usytuowano nastrojowy kominek, który dekoruje przestrzeń a swoim świetlistym blaskiem umila domownikom jesienne dni i wieczory. Strefa nocna została wyraźnie oddzielona, zapewniając rodzinie codzienny komfort i poczucie prywatności...

## Elewacje



## Sytuacje

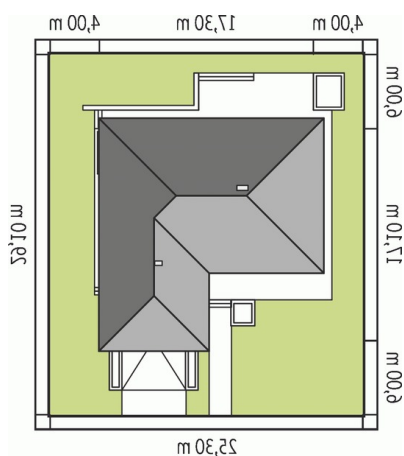

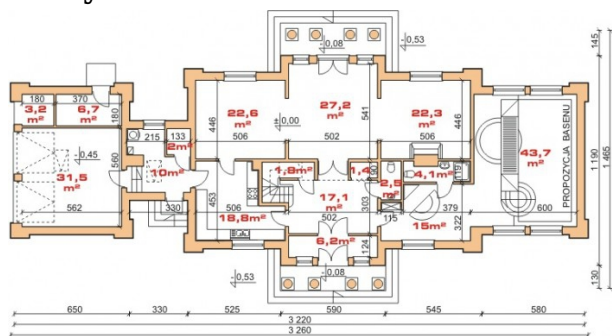
**Rzuty**

**Parter 138.91 m<sup>2</sup>**

wiatrołap	3.47 m <sup>2</sup>
Sypialnia	11.26 m <sup>2</sup>
Sypialnia	11.26 m <sup>2</sup>
łazienka	7.68 m <sup>2</sup>
Kotłownia	9.05 m <sup>2</sup>
Garaż	37.74 m <sup>2</sup>
Hol	10.32 m <sup>2</sup>
Kuchnia	11.43 m <sup>2</sup>
Spiarnia	1.45 m <sup>2</sup>
Jadalnia	15.34 m <sup>2</sup>
Pokój dzienny	34.00 m <sup>2</sup>
łazienka	3.02 m <sup>2</sup>
Korytarz	6.57 m <sup>2</sup>
Sypialnia	14.06 m <sup>2</sup>